

000 - BENODIGD MONTAGEMATERIAAL VOOR DE K8200

- BORGVEERTANG

(VTSRP)



of

- BORGRINGTANG CLASSIC VOOR BUITENBORGRINGEN (ASSEN)

(WH26790)



- RING MET 8 INBUSSLEUTELS 1.5-6 mm

(1620-8)



- 8-DELIGE STEEKSLEUTELSET 6 - 22 mm

(1420-R8)



- KERAMISCHE SOLDEERBOUT 30W / 230V

(STC30N)



- SOLDEER 60/40 1 mm 100 g

(SOLD100G)



- WIHA - SOFTFINISH SCHROEVENDRAAIER - SLEUFKOP 3 x 100 mm

(WH00687)



- 5" KNIP- en STRIPTANG

(VT109 of VT109N)



- 3 ½-DIGIT DIGITALE MULTIMETER - 19 BEREIKEN

(DVM840)



- DIGITALE SCHUIFMAAT - 150 mm / 6" - 0.01 mm

(DCA150)



- ROLBANDMAAT 3 m

(HRUT3PRO)



- SET MET 6 AFREGELSCHROEVENDRAAIERS

(VTPT)

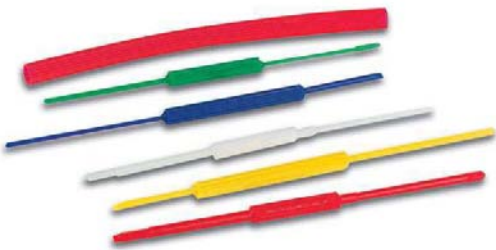

- SET VAN 5 DIAMANTPOEDERVIJLEN

(VTDF2)



001 - DE SPOELHOUDER MONTEREN

Neem de volgende onderdelen uit het zakje gemarkeerd met 1:



Begin aan de linkerkant van de draadstaaf en plaats de onderdelen in deze volgorde:

- 1 x M6-borgmoer
- 1 x kleine M6-sluitring
- Monteer de beugel zoals geïllustreerd in de afbeelding hieronder
- 1 x kleine M6-sluitring
- 2 x M6 moer
- 1 x kleine M6-sluitring
- 1 x grote M6-sluitring
- 1 x kleine M6-sluitring
- 2 x M6 moer
- 2 x M6 moer
- 1 x kleine M6-sluitring
- 1 x grote M6-sluitring
- 1 x kleine M6-sluitring
- 1 x M6-borgmoer



Laat wat extra schroefdraad aan de linkerkant (ongeveer 10 mm):



Draai vervolgens alle moeren vast. Het resultaat ziet er als volgt uit:



Leg dit onderdeel aan de kant. U hebt het later nog nodig.

002- DE X-WAGEN MONTEREN

Neem de X-WAGEN uit de doos.

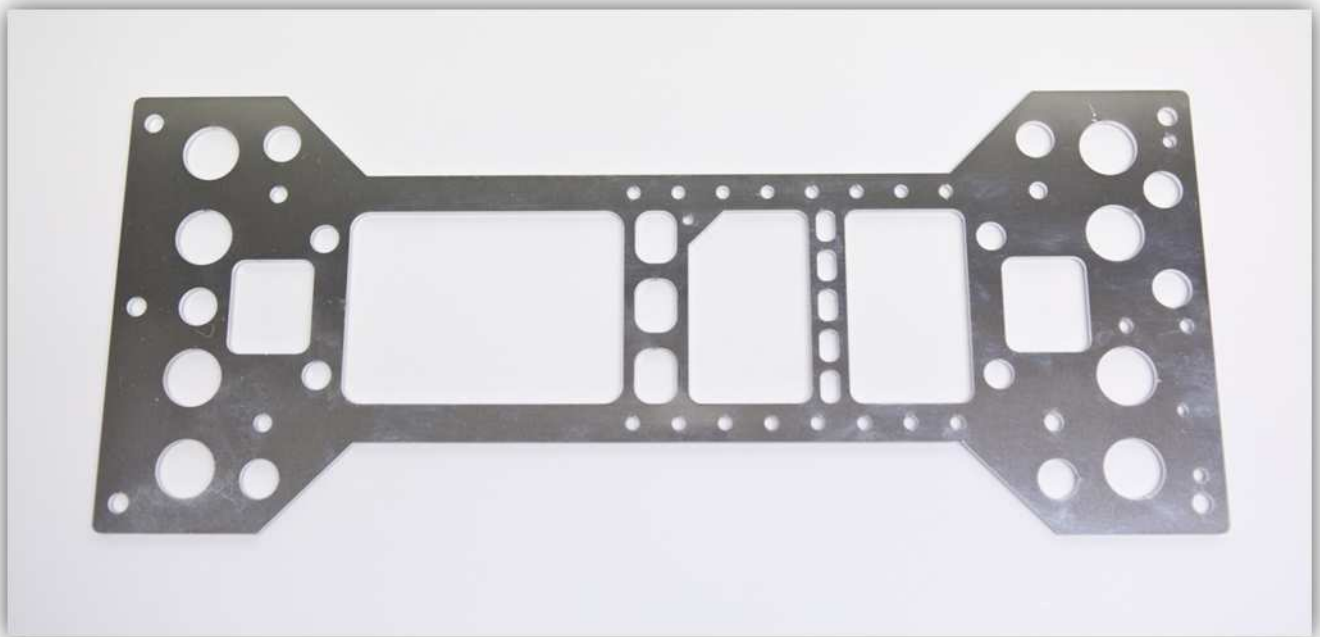

Neem de volgende onderdelen uit het zakje gemarkeerd met 3:



Neem ook 4 LAGERKLEMMEN uit het zakje met de plastic onderdelen (zie afb. onder):



Steek een M5-bout en een gekartelde M5-sluitring door de X-WAGEN (zie afb.). **Controleer de oriëntatie van de aluminium plaat.** Het rode pijltje wijst naar een klein gaatje, gebruik deze kant van de plaat (zie af. onder):

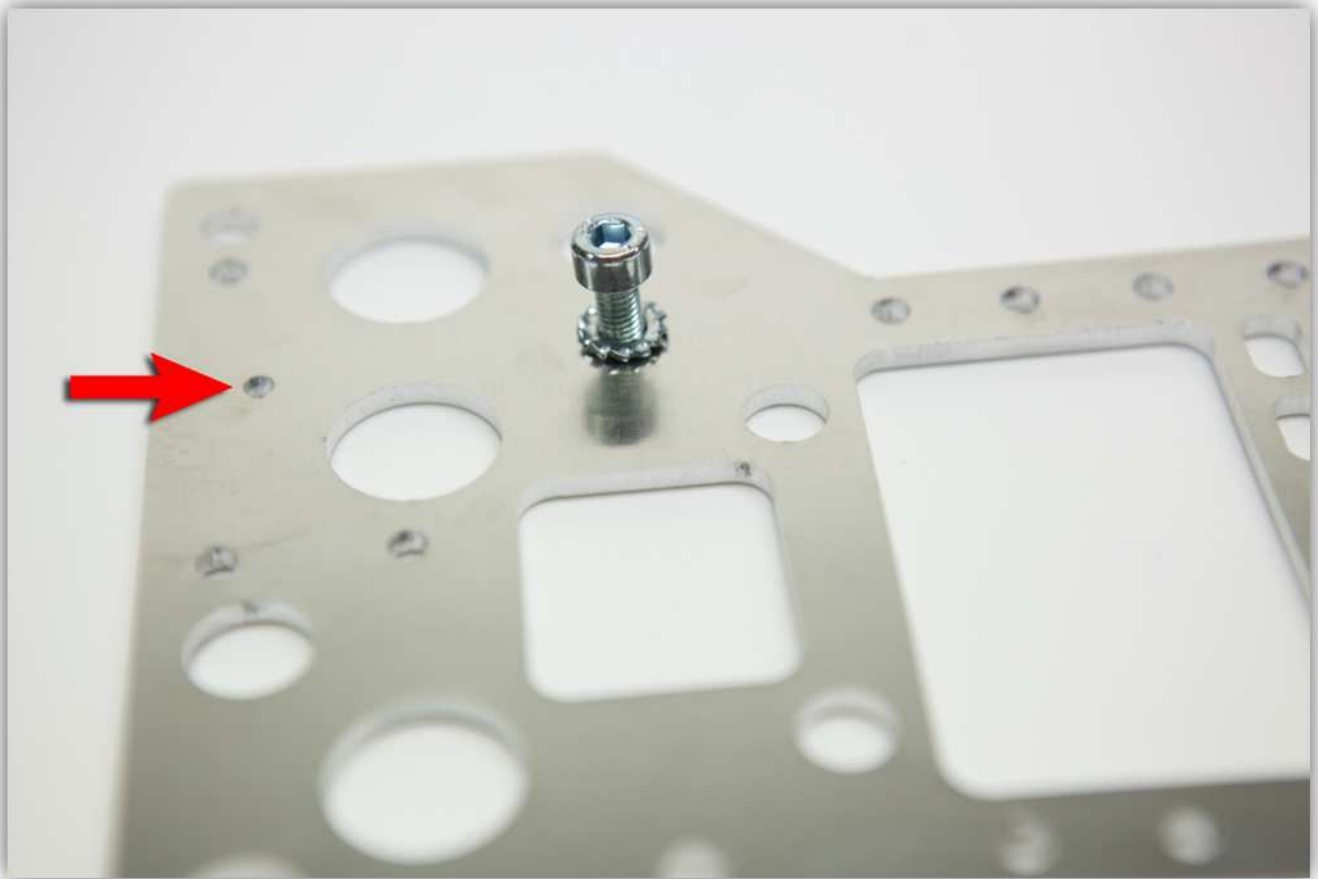

Draai DE X-WAGEN om en draai een platte M5-sluitring en een M5-moer op de M5-bout (zie afb.). **Draai de moer niet vast.**

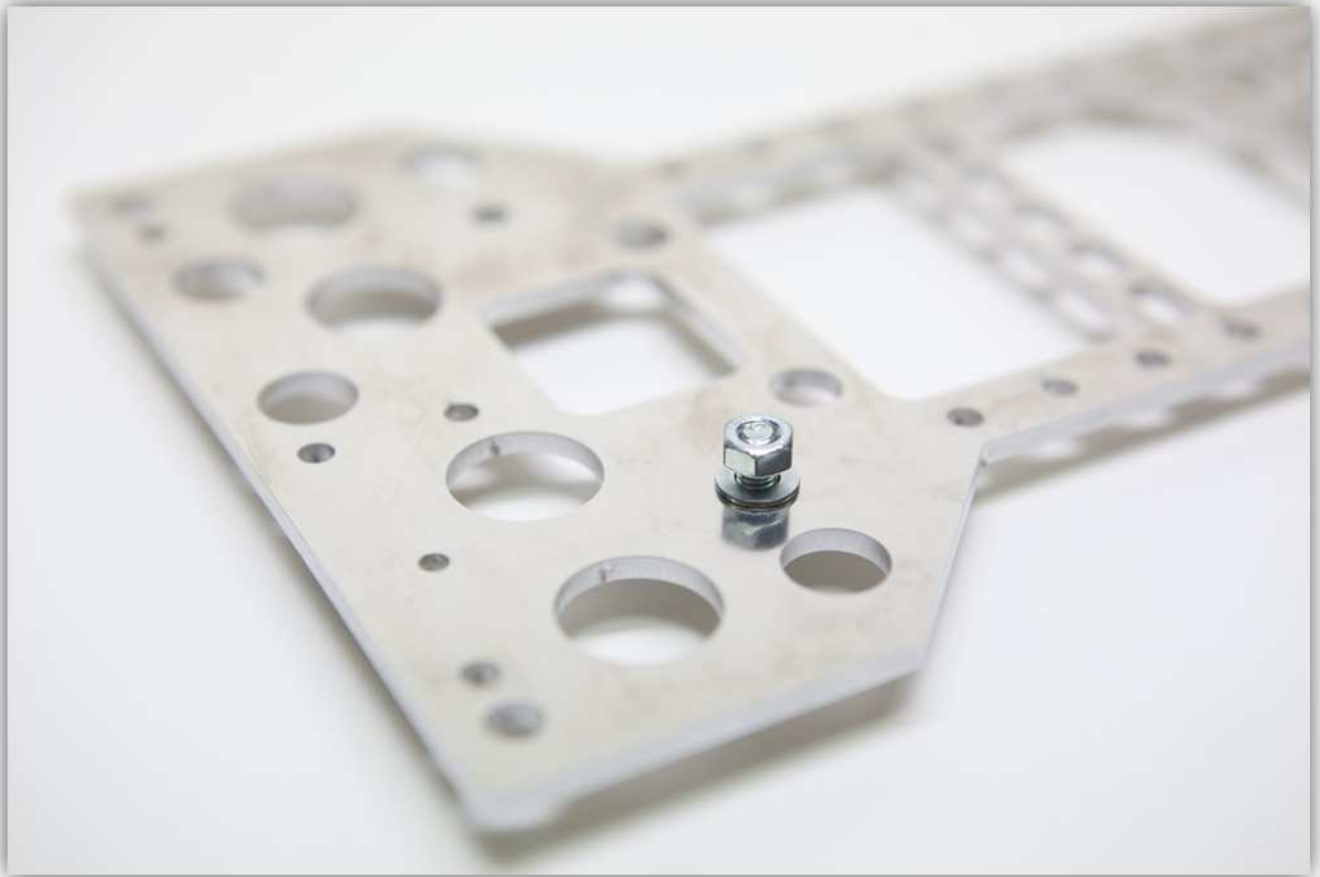

Schuif 1 X-LAGERKLEM over de sluitring en moer (zie afb. onder). **Draai handvast. Dit onderdeel moet vrij kunnen bewegen maar mag er niet afvallen. Het wordt later vastgedraaid.**

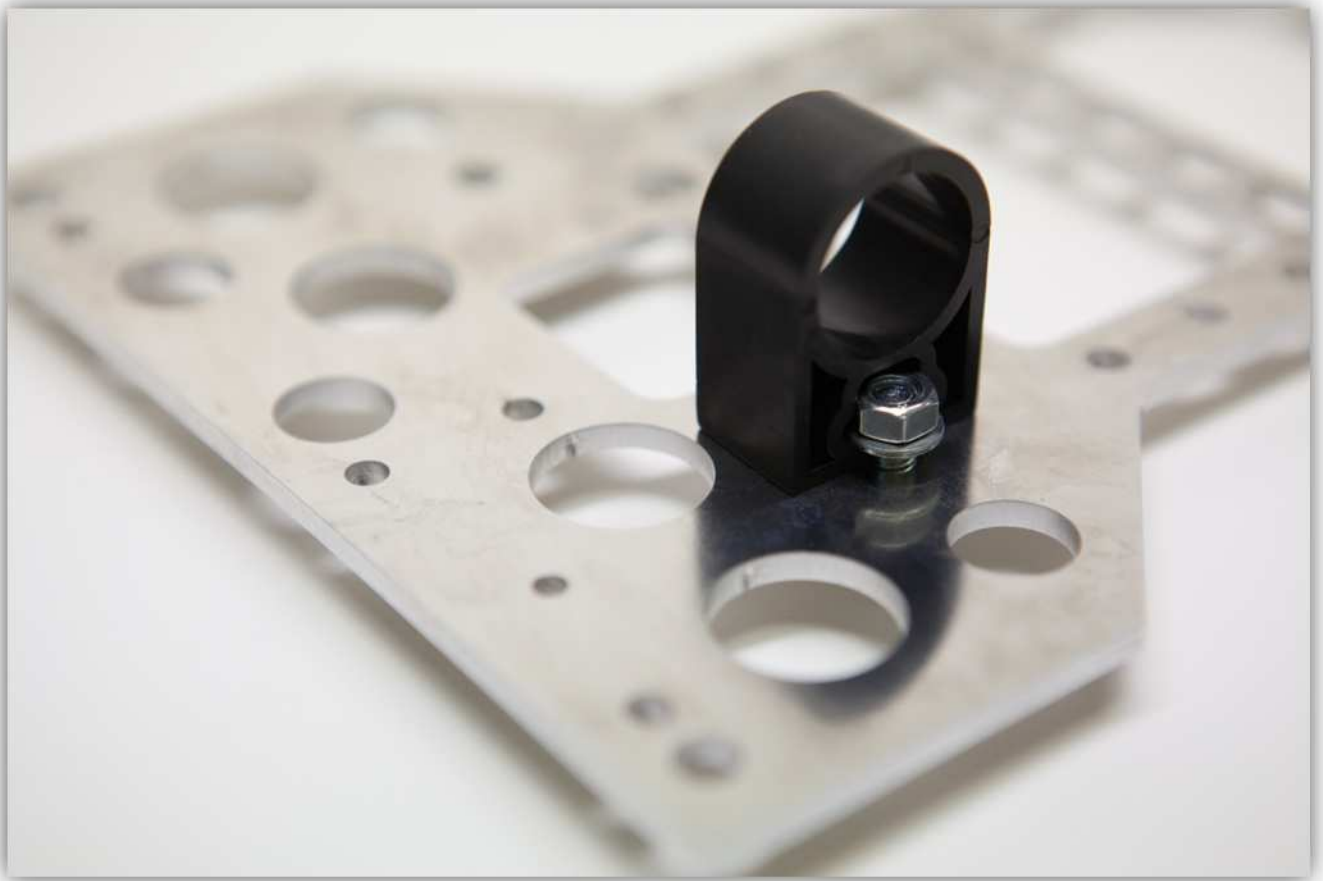

Het resultaat zou er als volgt moeten uitzien:

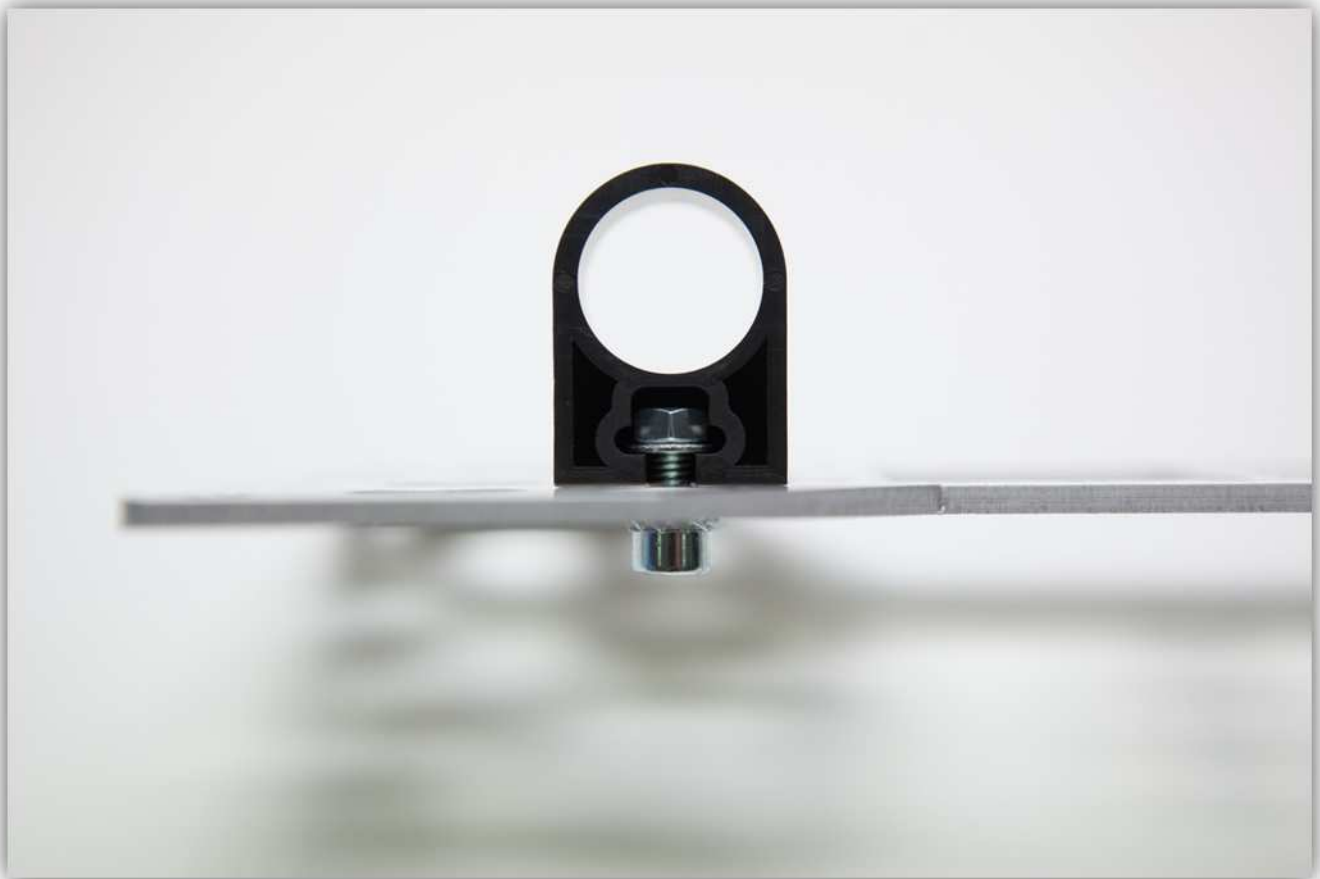

Herhaal dit 3 keer op de aangegeven posities op de afbeelding. **Opgelet, draai de bouten niet helemaal vast. Draai ze alleen handvast.**

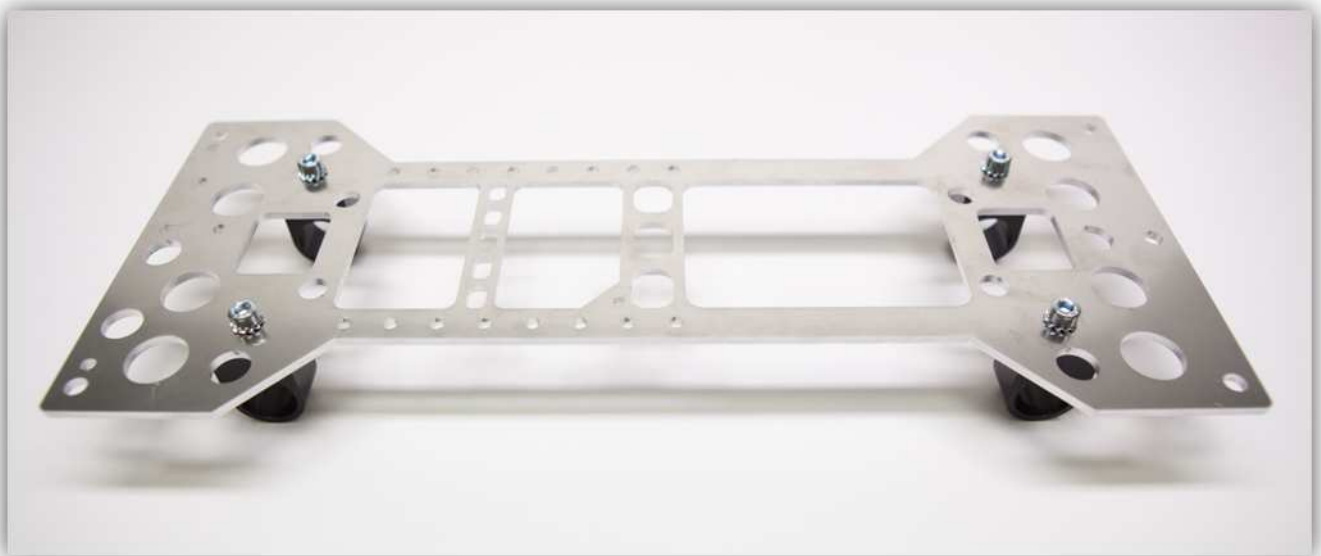

Neem de borgveertang, een circlip en een lineaire lager (LM10UU):



Gebruik de borgveertang om de circlip voorzichtig rond de lineaire lager (LM10UU) te schuiven.



Schuif de lager met circlip in één van de X-LAGERKLEMMEN:

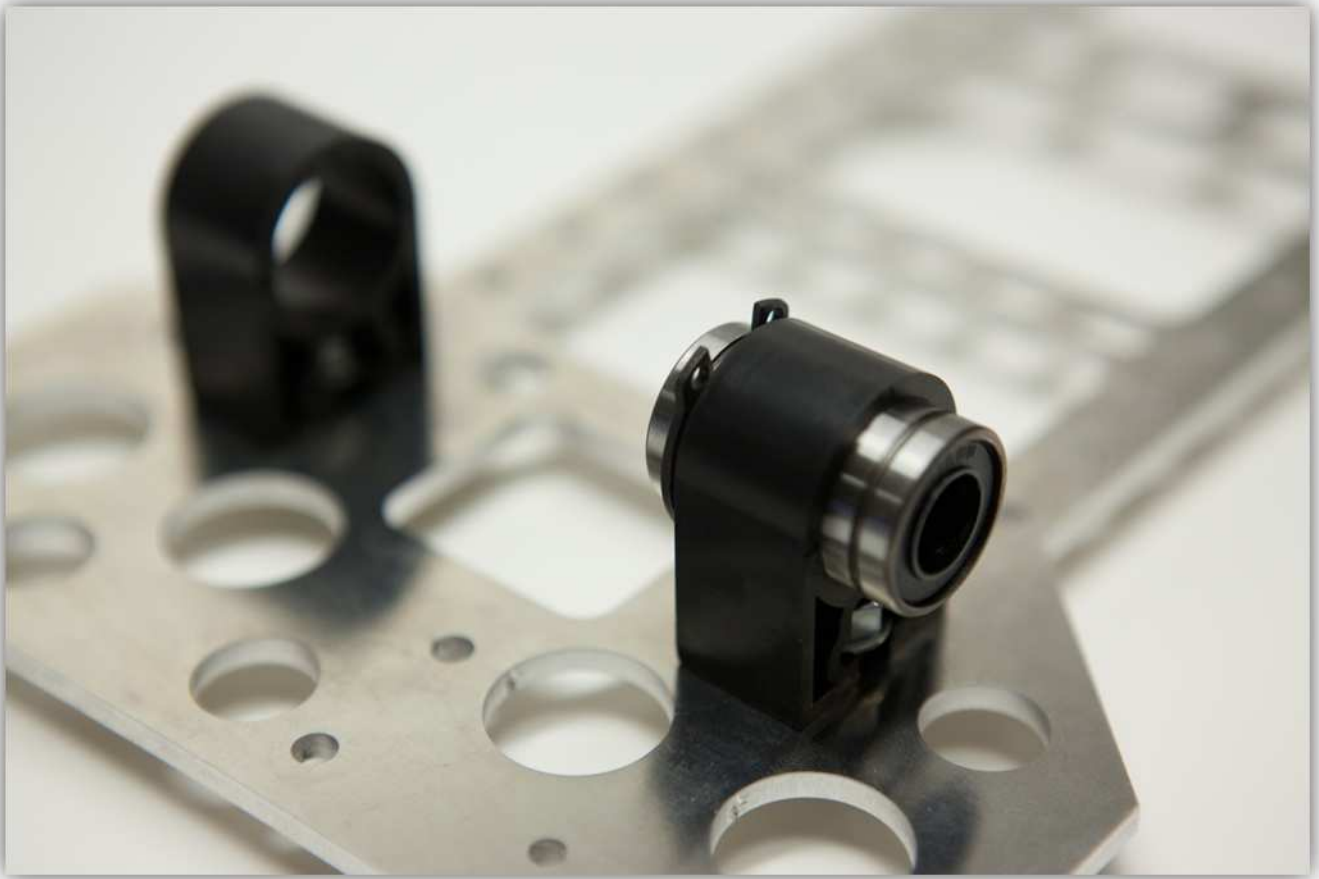

Gebruik de borgveertang om de circlip voorzichtig rond de lineaire lager(LM10UU) aan te brengen en zet deze vast in de X-LAGERKLEM:

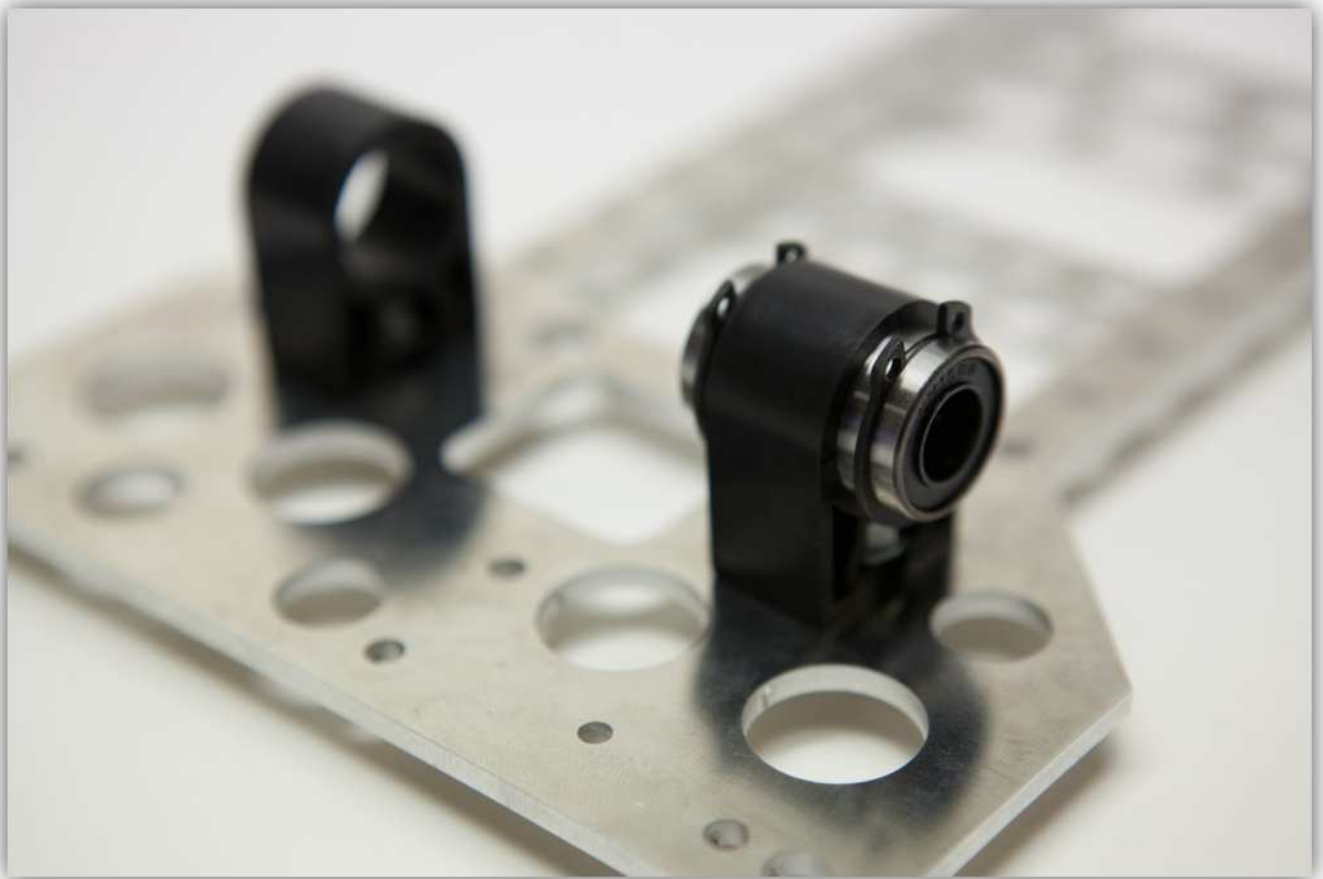

Herhaal dit 3 keer totdat alle lagers met circlips in de X-LAGERKLEMMEN gemonteerd zijn:

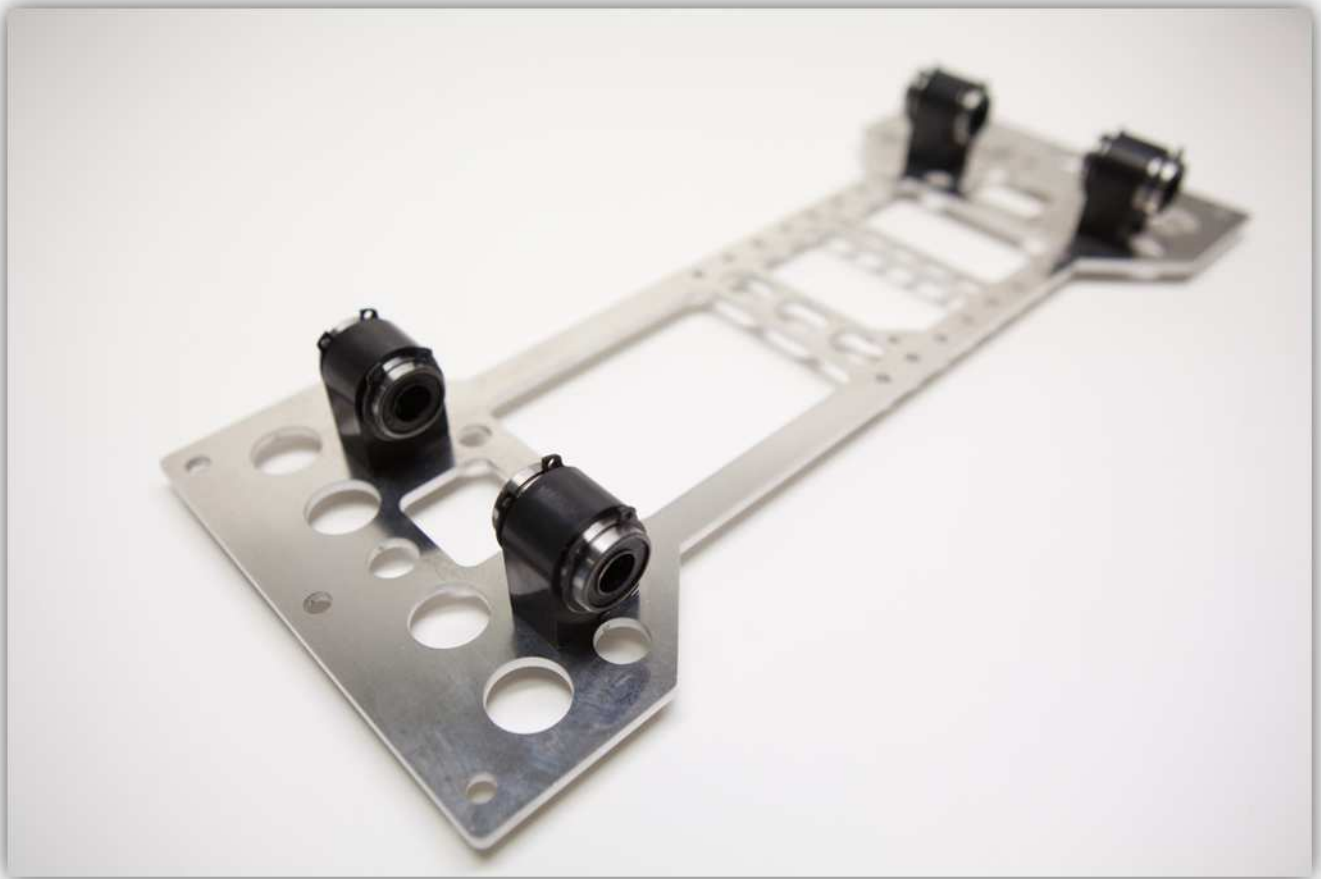

Neem de volgende onderdelen uit het zakje gemarkeerd met 4: Neem de plastic BEUGEL uit het zakje met de plastic onderdelen.



Plaats een kleine M3-moer in de BEUGEL (zie afb.):



Steek de M4-bout met een gekartelde sluitring door het gat (zie afb.). **Het rode pijltje wijst naar een detail dat zich enkel aan één kant van de X-WAGEN bevindt. Steek de bout door het gat aan deze kant.**

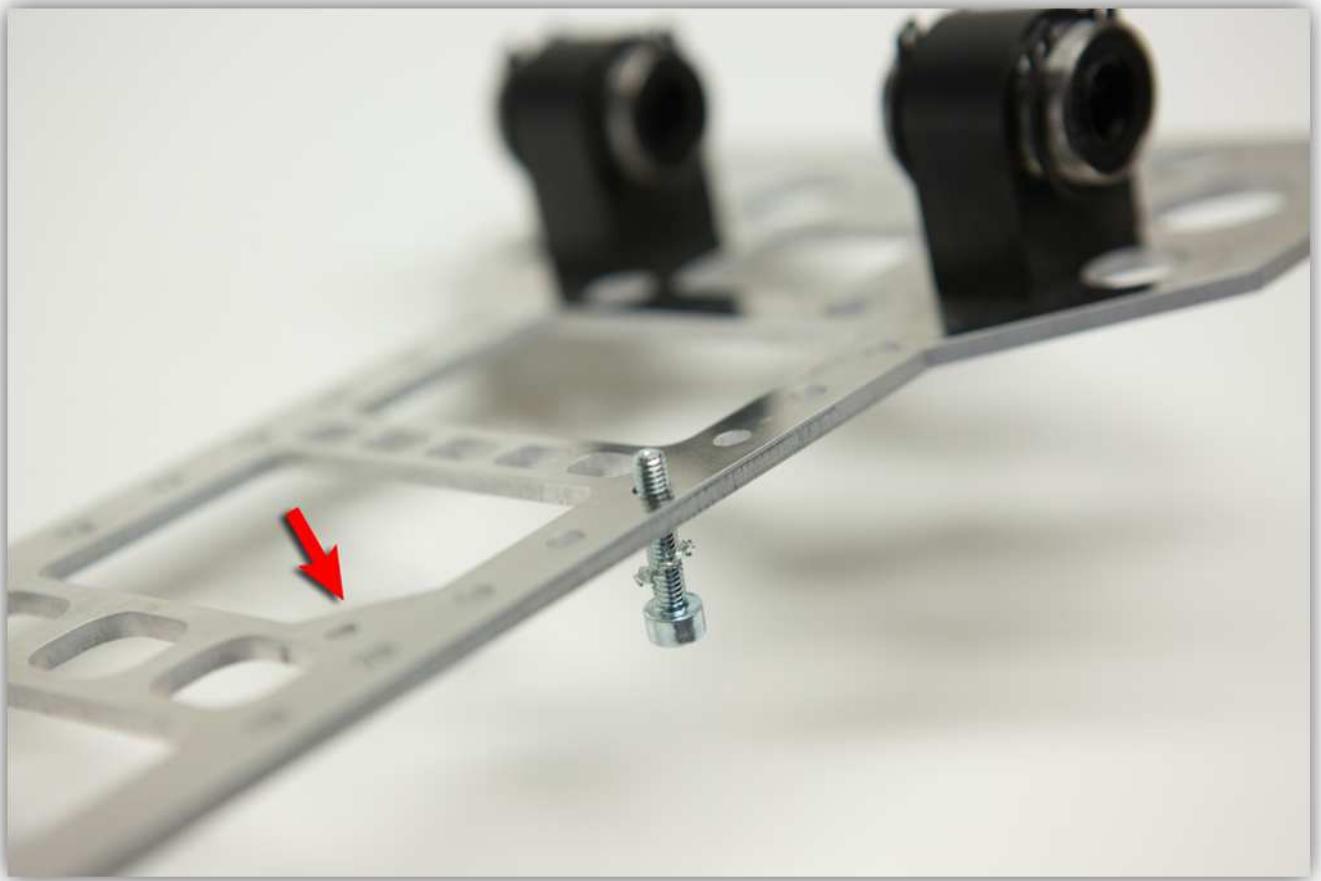

Het moet er als volgt uitzien:

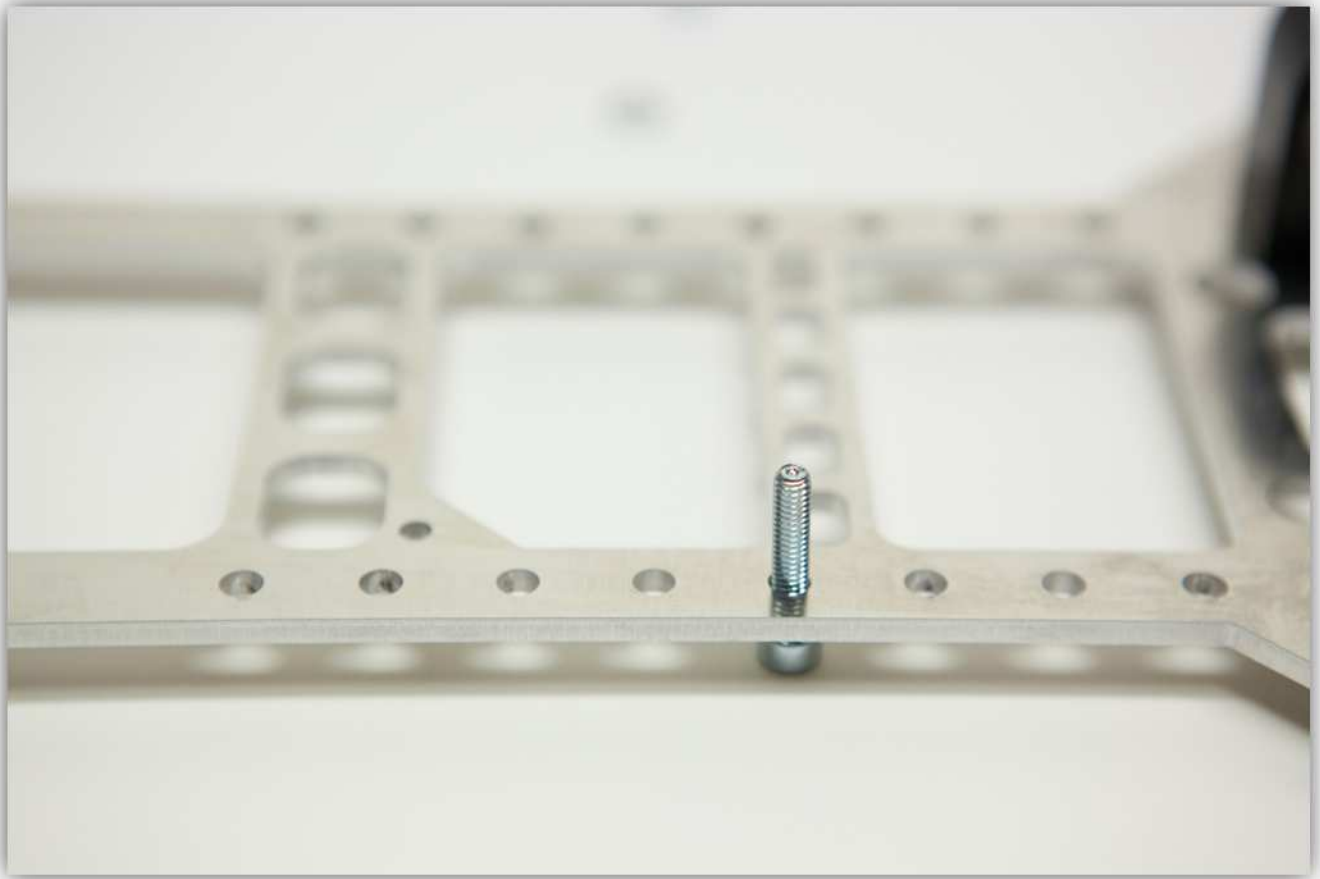

Plaats de BEUGEL met de kleine M3-moer over deze bout (zie afb.):

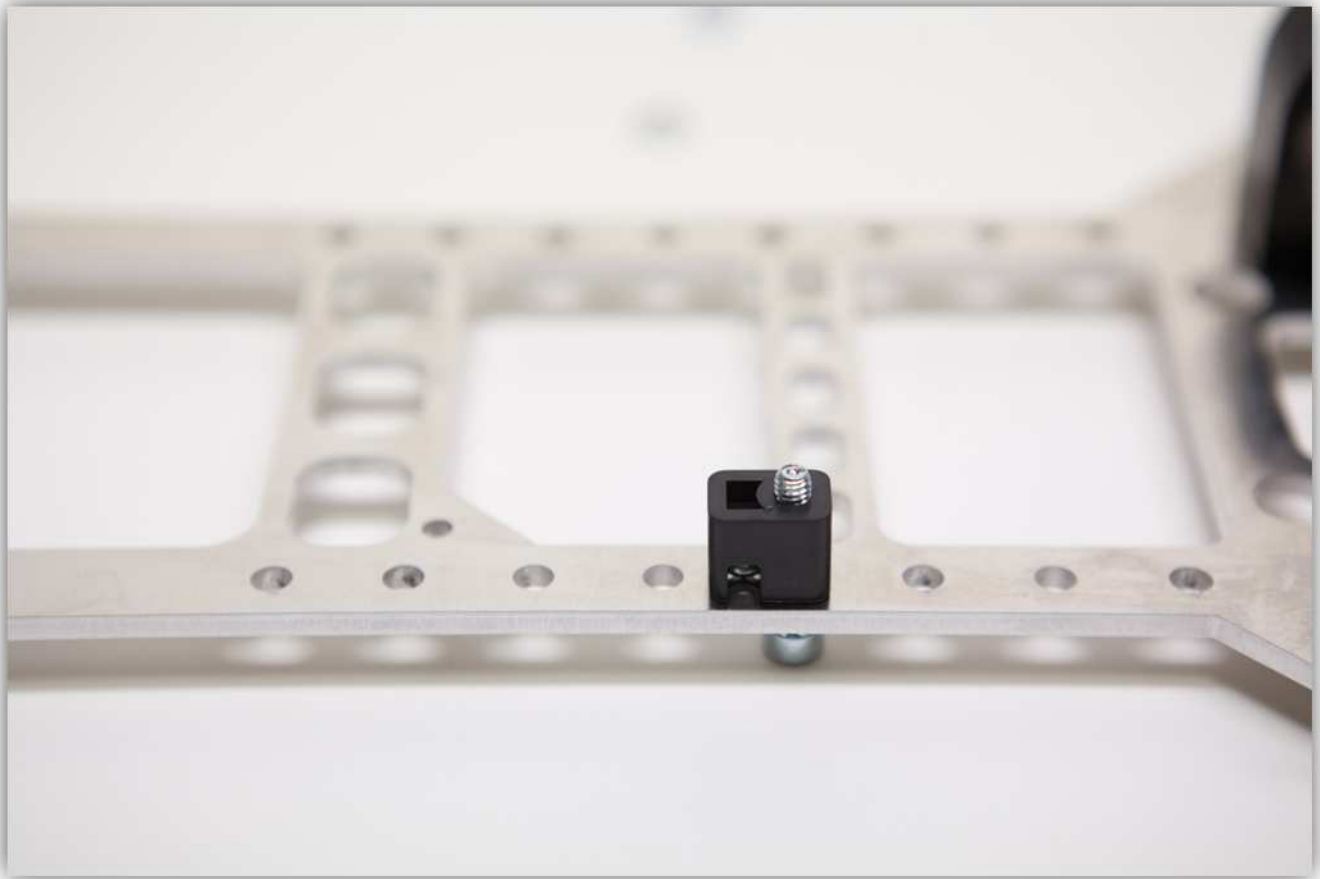

Draai een M4-sluitring en M4-moer op deze bout en draai stevig vast:

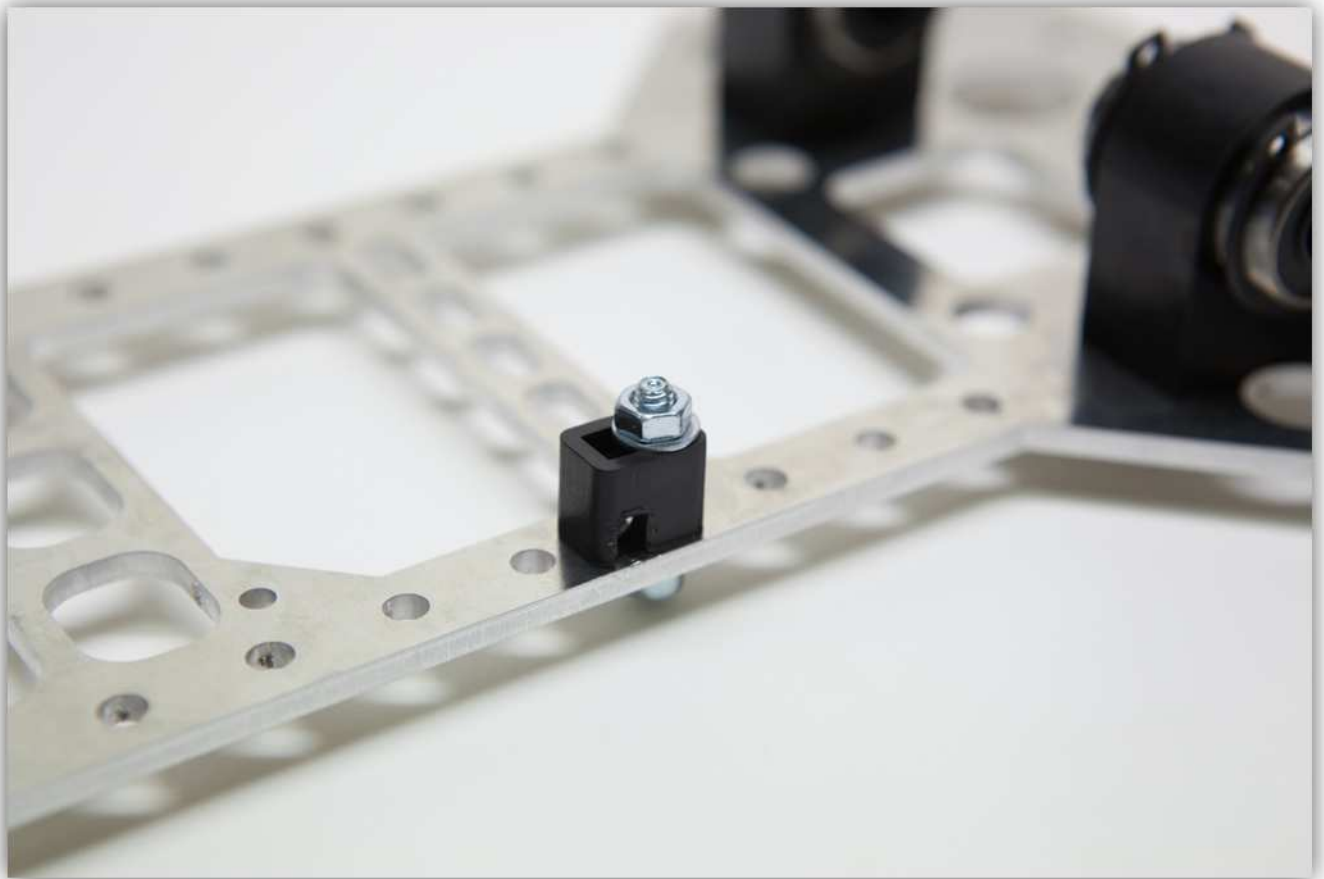

Draai een M3-moer en een gekartelde M3-sluitring op de lange bout. Draai deze in de M3-moer, die zich in het plastic onderdeelje bevindt:

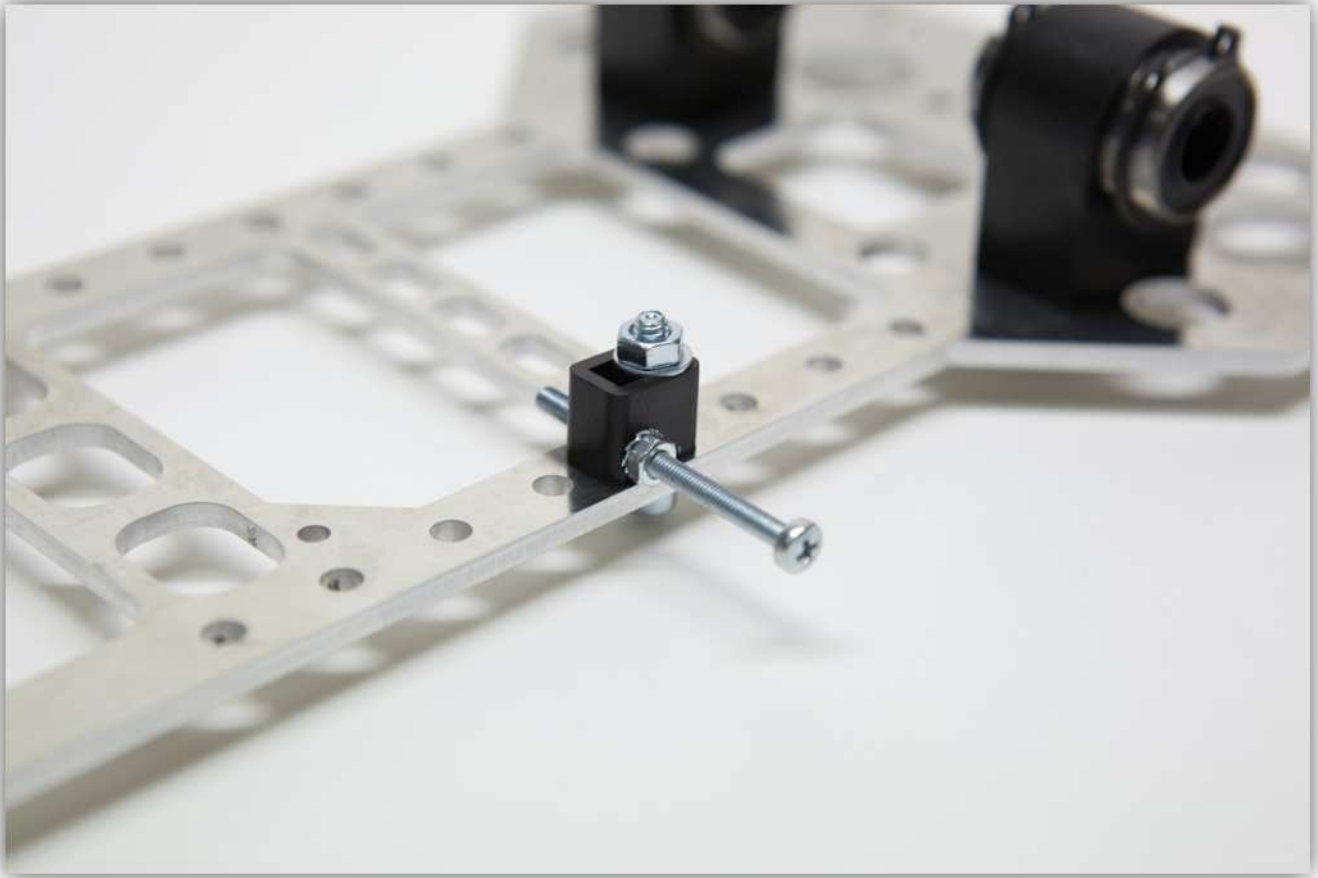

Neem de volgende onderdelen uit het zakje gemarkeerd met 5: Neem de plastic BEUGEL uit het zakje met de plastic onderdelen.

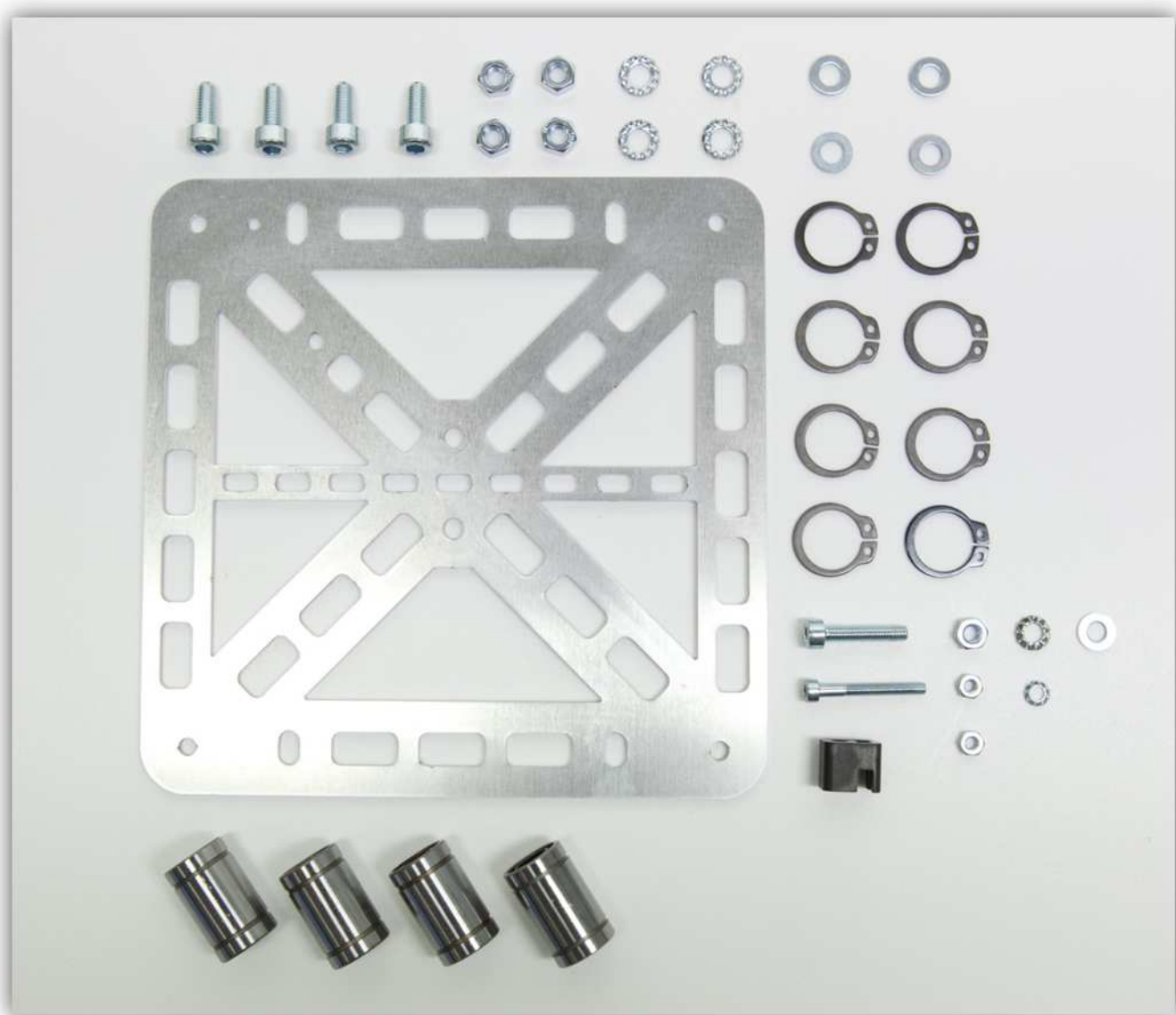

Neem ook 4 Y-LAGERKLEMMEN uit het zakje met de plastic onderdelen (zie afb. onder):



Draai de M4-bout met een gekartelde M4-sluitring in het PRINTFRAME (kleinere aluminium plaat). **Controleer de oriëntatie van de aluminium plaat. De montage moet identiek zijn aan de afbeelding.**

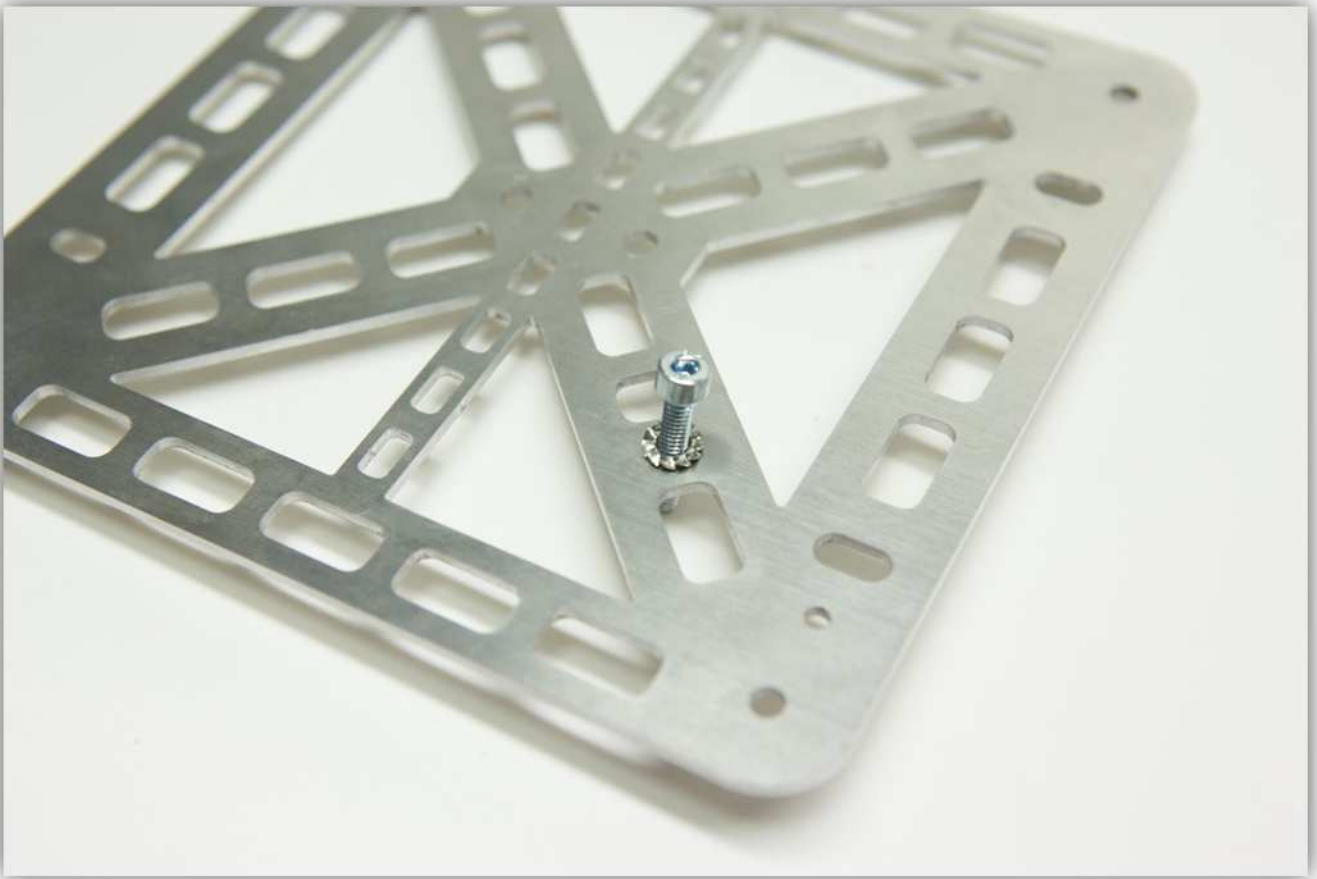

Plaats een kleine M3-moer in de BEUGEL:



Plaats deze over de M4-bout. **Controleer de oriëntatie van het printframe. De montage moet identiek zijn aan de afbeelding.**

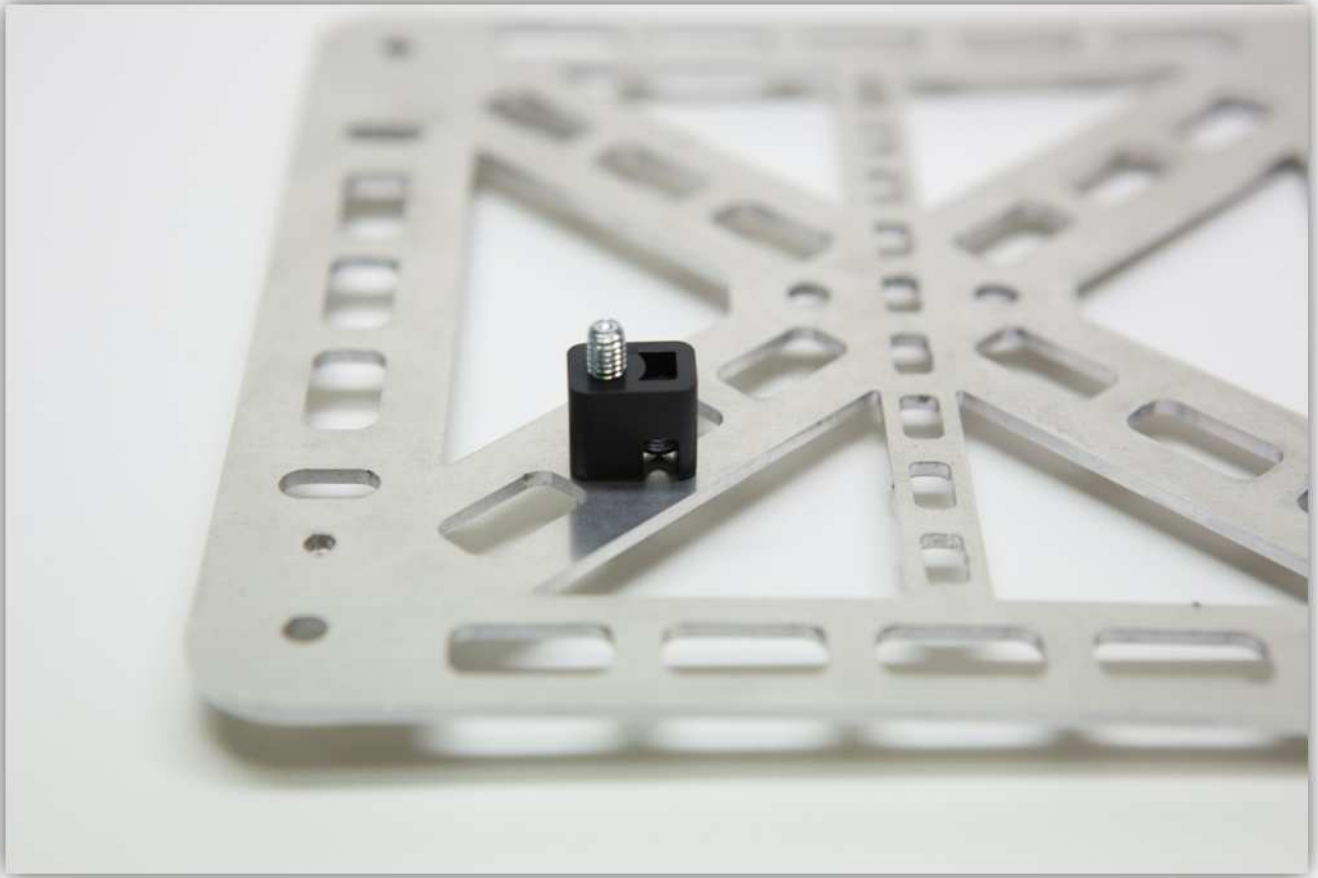

Draai een M4-sluitring en een M4-moer op de bout en draai alles stevig vast.

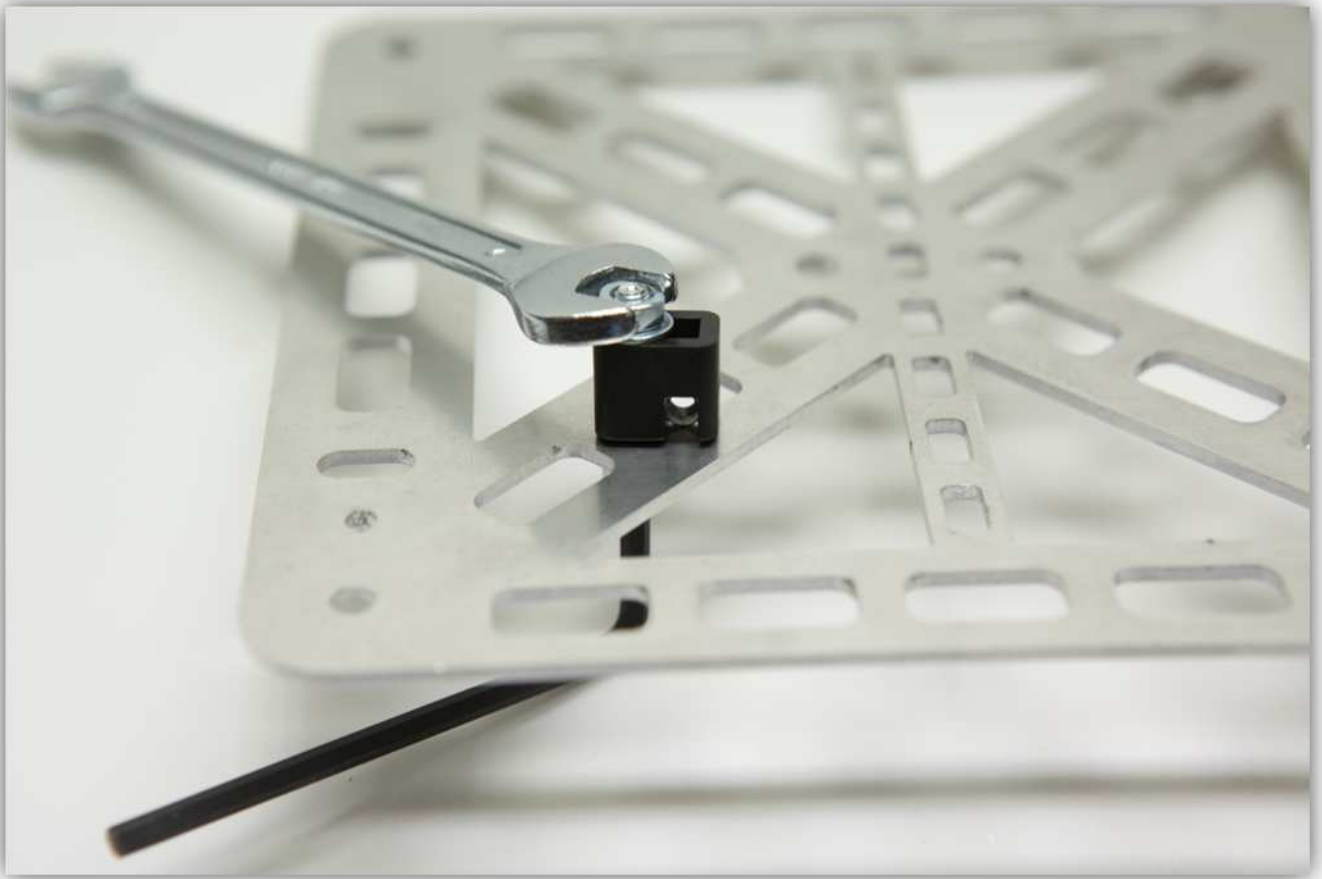

Schroef de lange M3-bout met gekartelde M3-sluitring en een M3-moer in de BEUGEL (zie afb.):

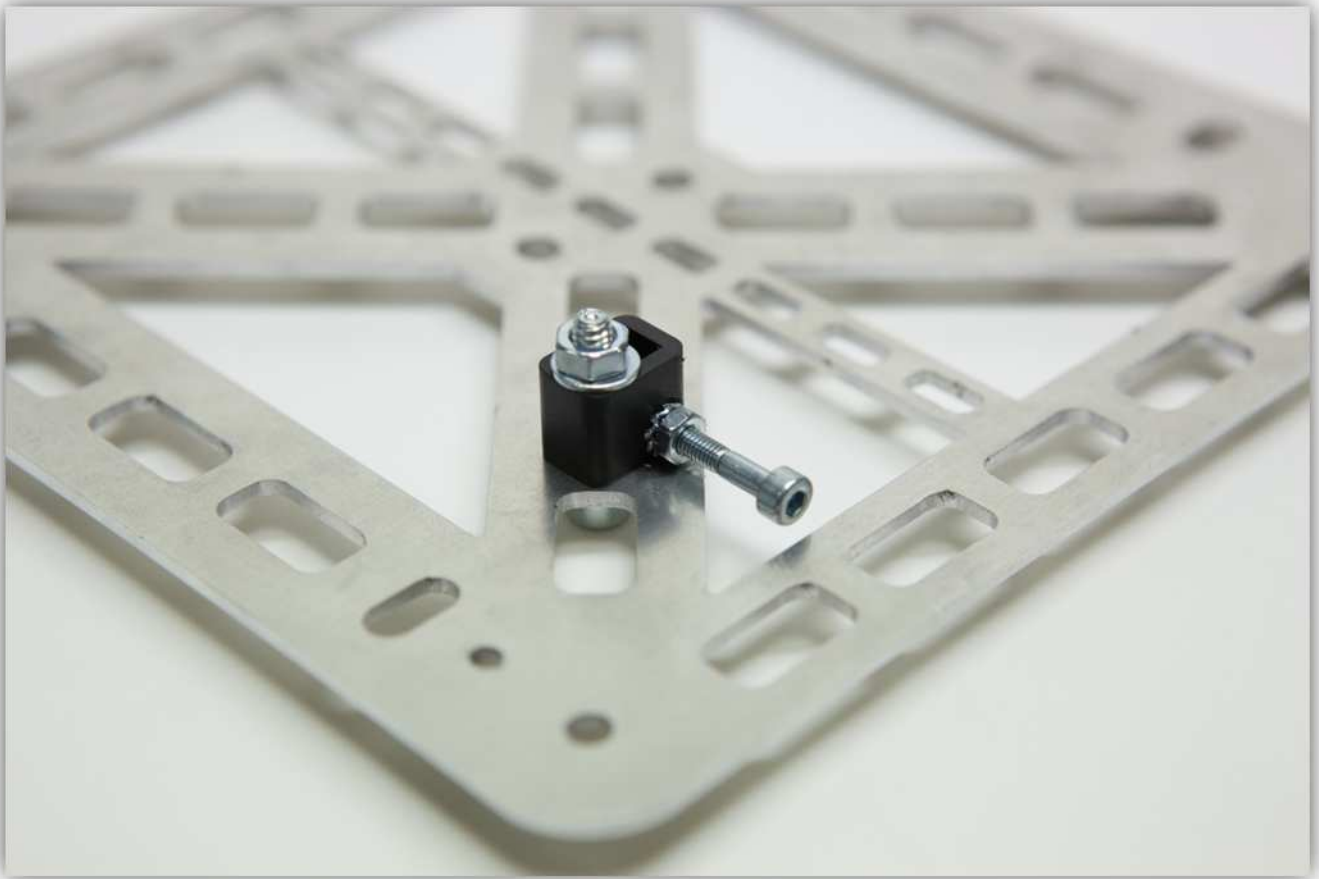

Schuif een lineaire lager (LM8UU) in de Y-LAGERKLEM (zie afb.)



Herhaal dit 3 keer:



Gebruik de borgveertang om de circlip voorzichtig rond de lineaire lager (LM8UU) te schuiven.









Neem een M5-bout en een gekartelde M5-sluitring en draai ze in het PRINTFRAME als volgt:

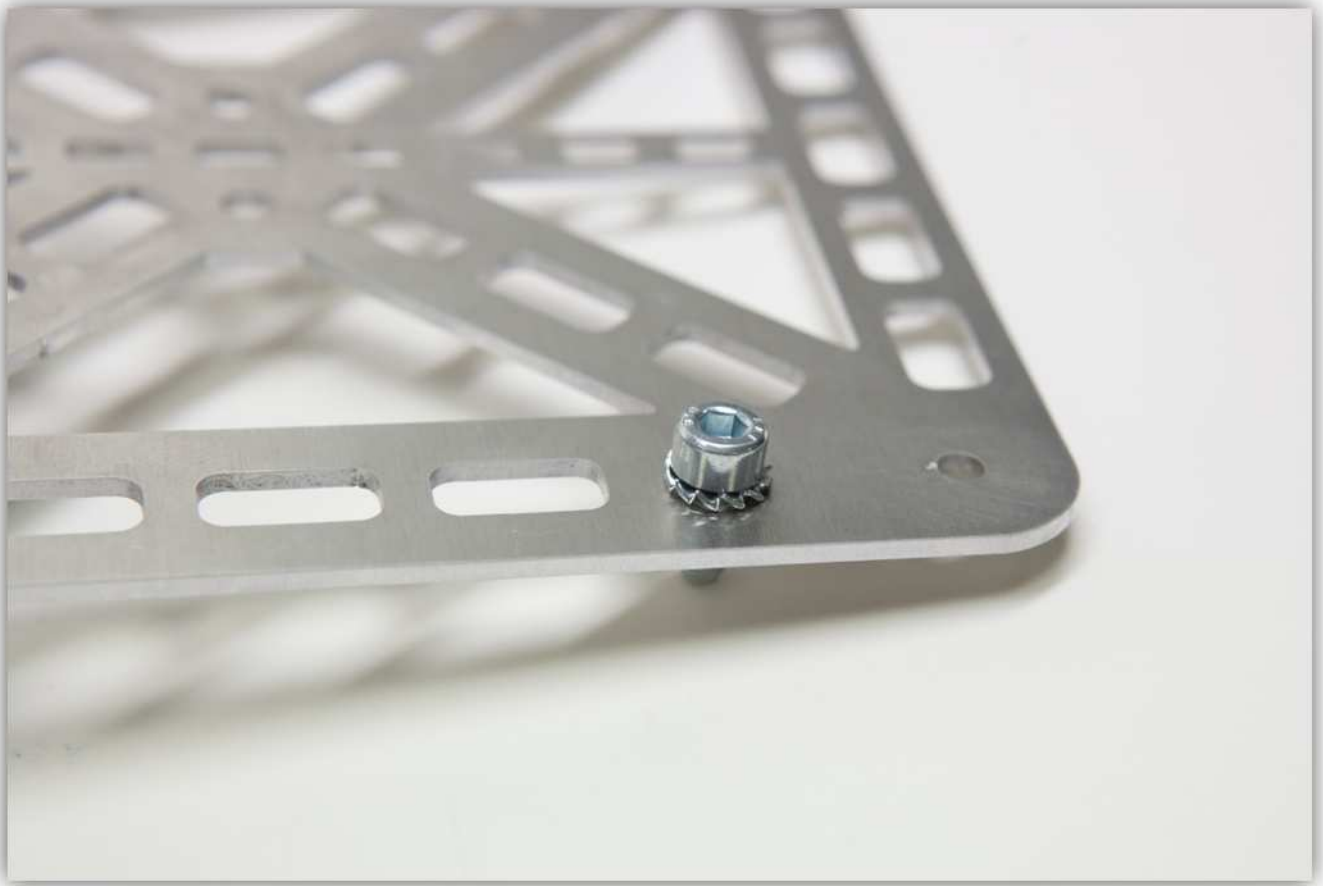

Draai het frame om en gebruik een M5-sluitring en een M5-bout. **Draai de moer niet vast.**

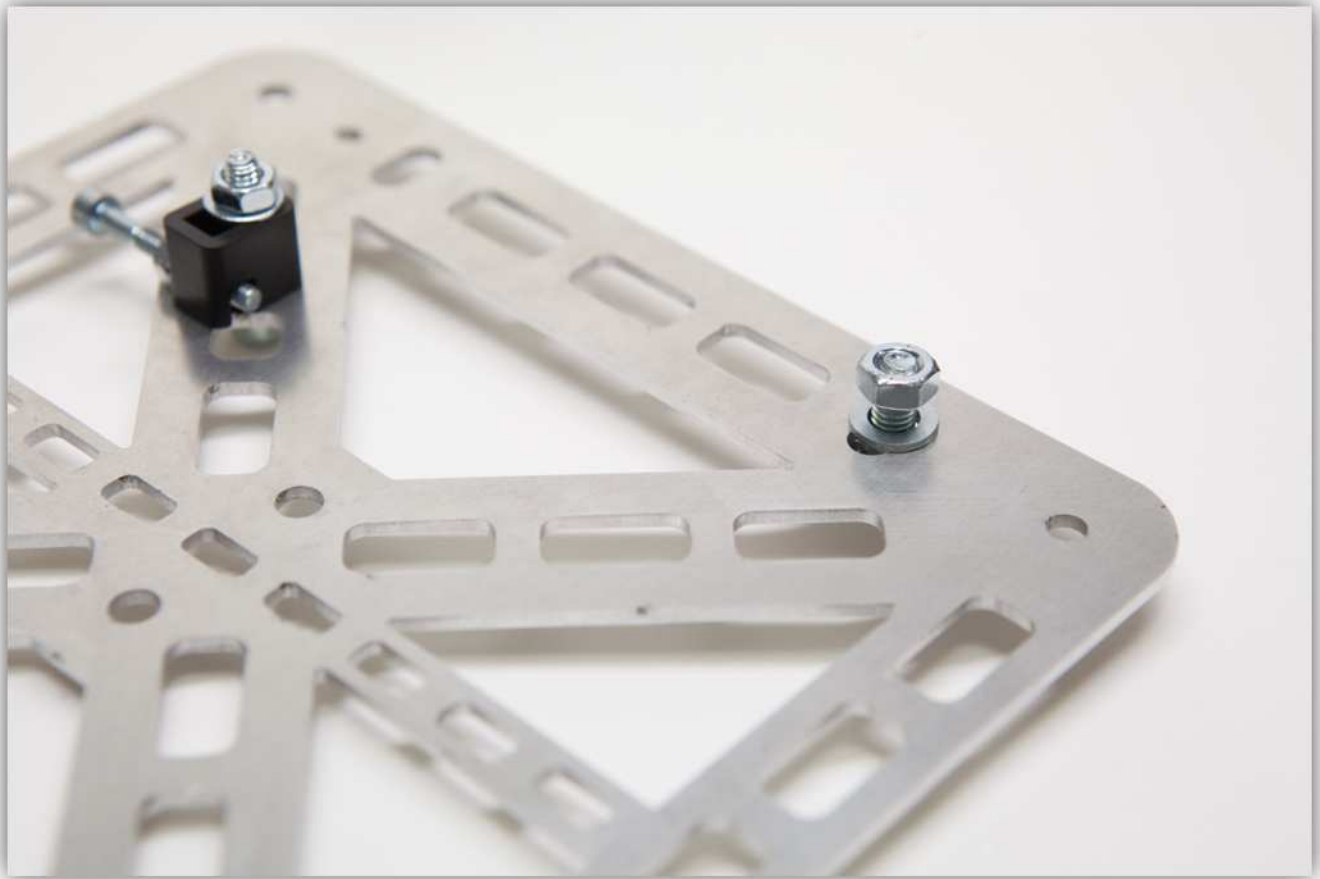

Schuif een Y-LAGERKLEM over de sluitring en de bout als volgt:

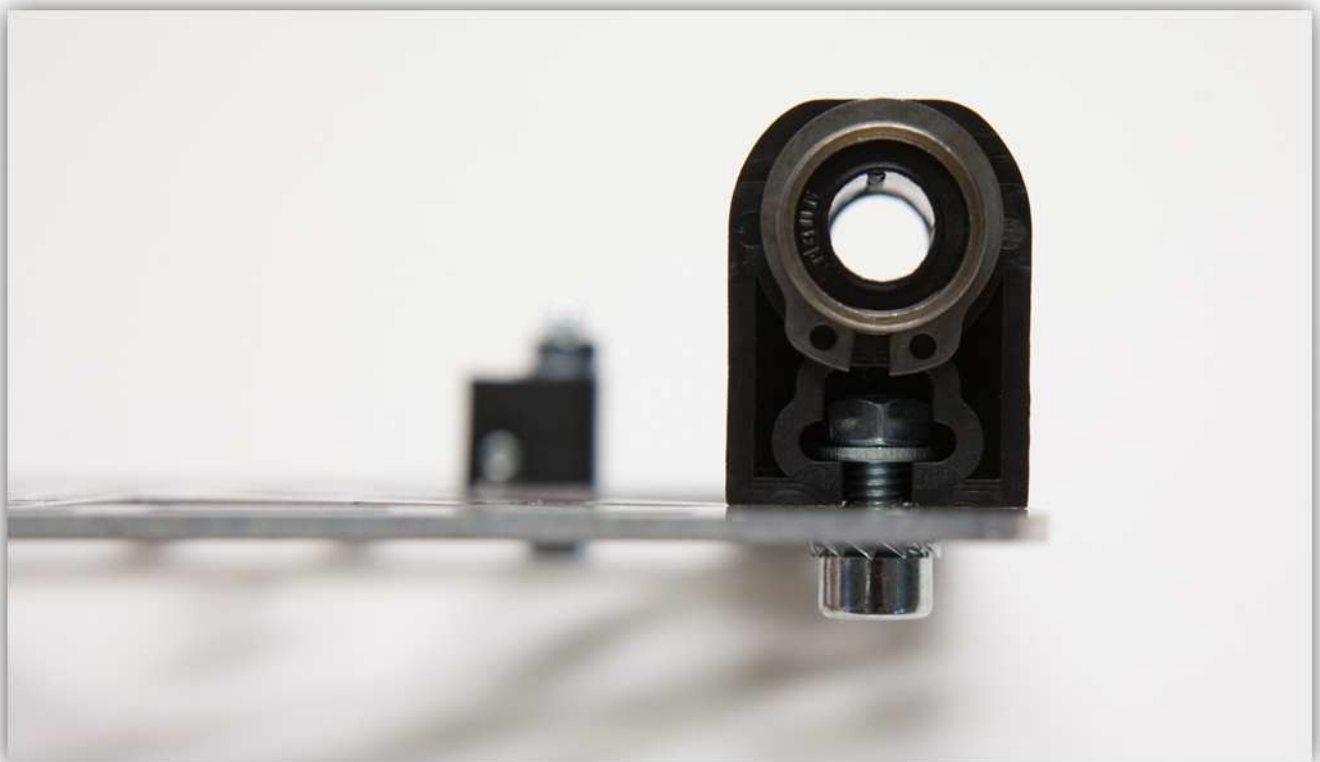

Herhaal dit 3 keer, het resultaat zou er als volgt moeten uitzien:

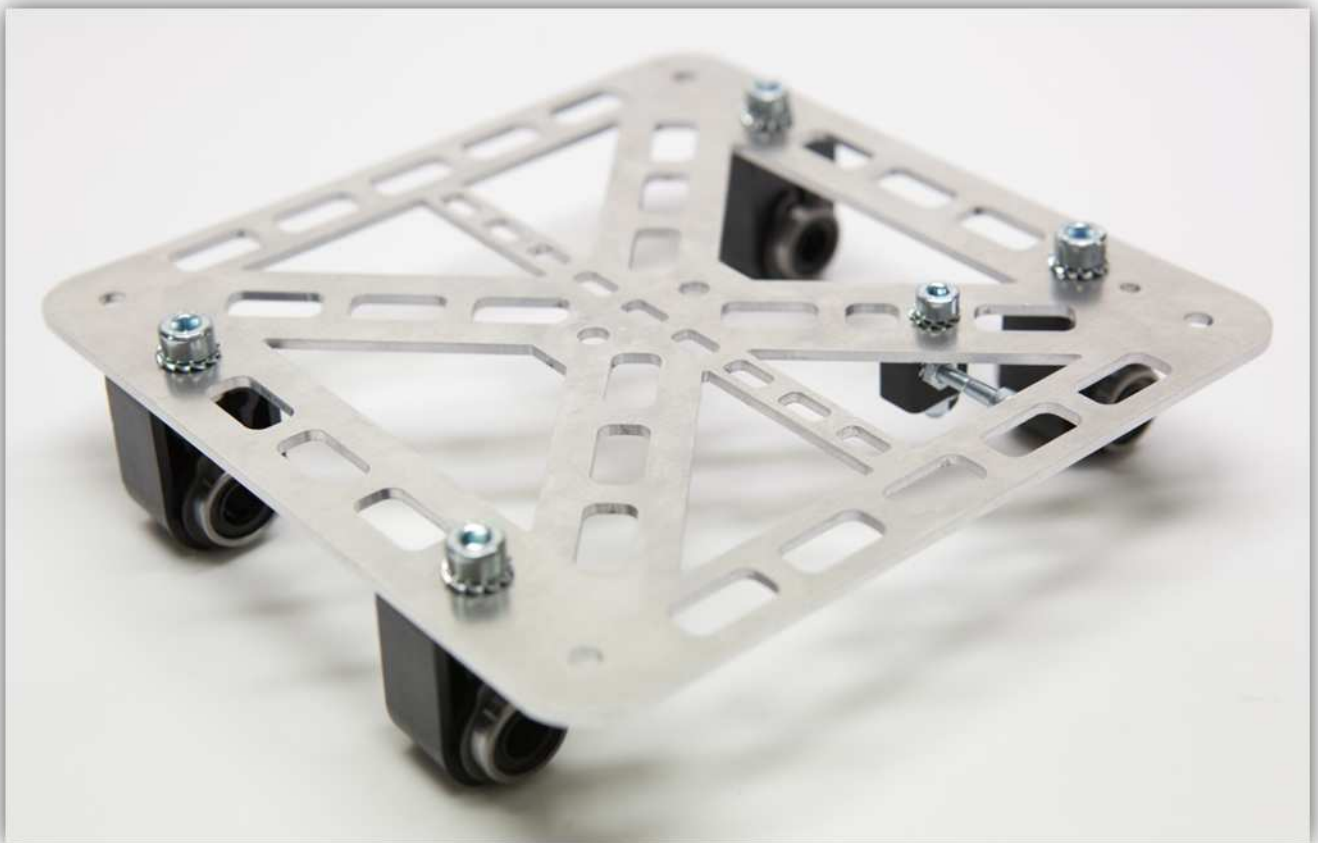
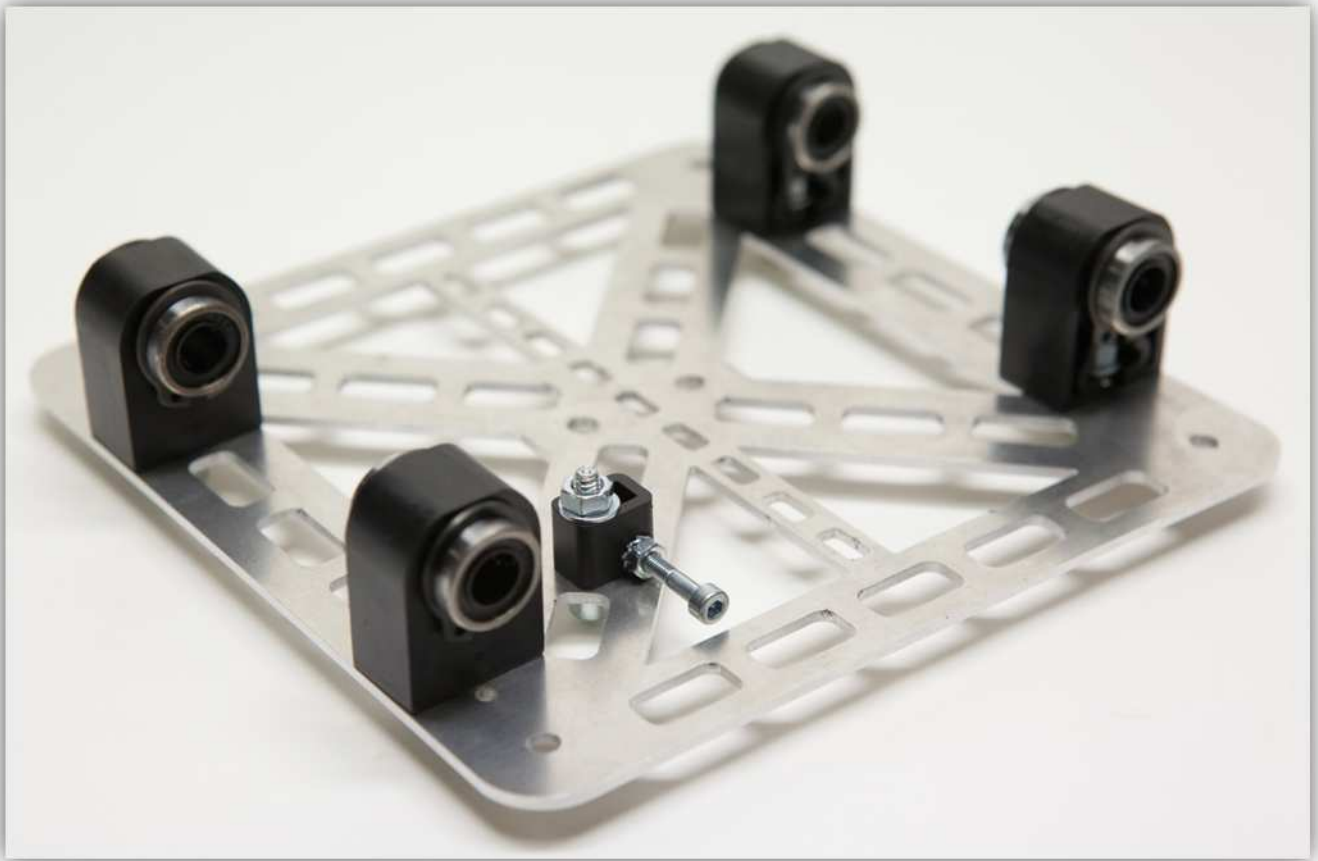

In de handleiding wordt naar dit onderdeel verwezen als het PRINTFRAMEWAGENTJE.

Neem de volgende onderdelen (GROTE Y-STAAFKLEM, Y-STAAFKLEM RECHTS EN Y-STAAFKLEM LINKS) uit het zakje met de plastic onderdelen:



Neem de volgende onderdelen uit het zakje gemarkeerd met 6:



Gebruik de lange M6-bouten met gekartelde M6-sluitringen als volgt:



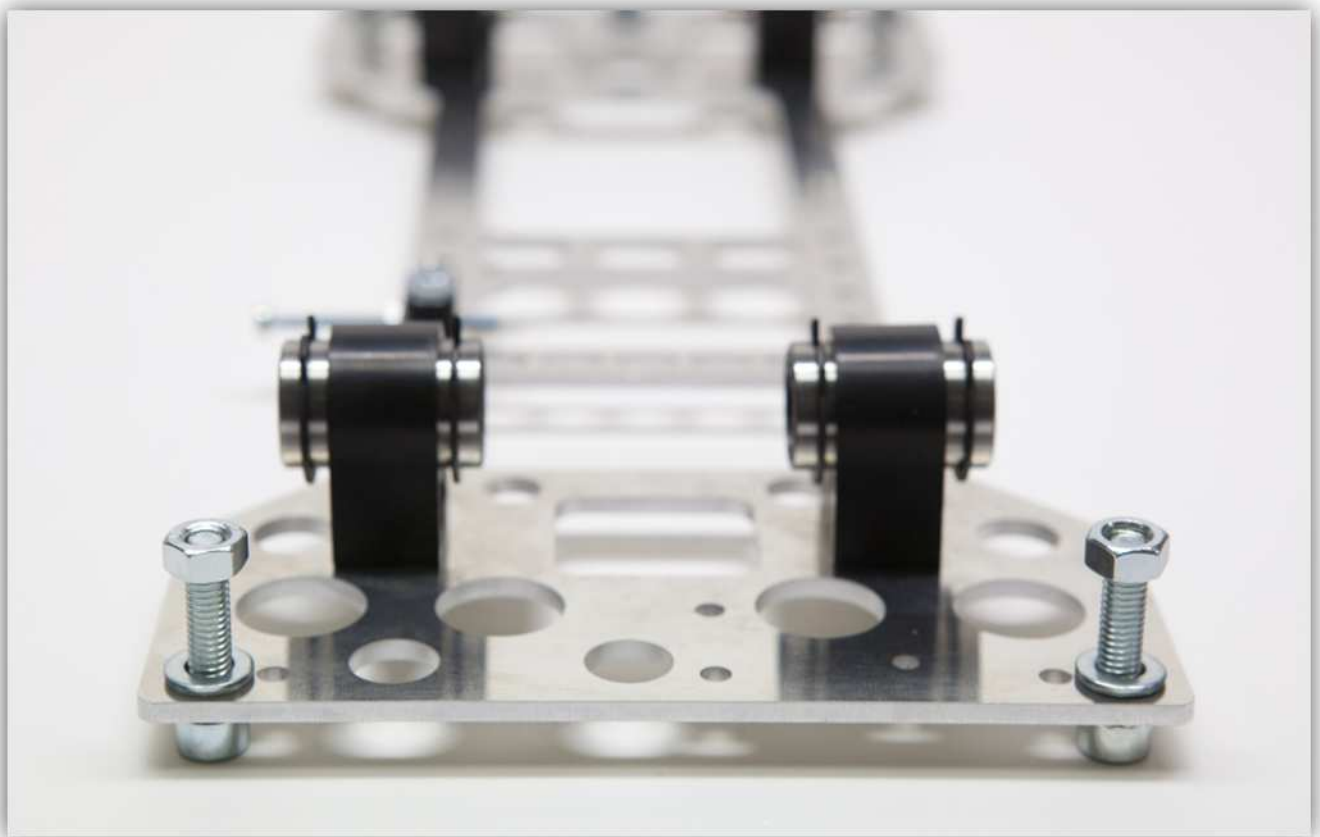
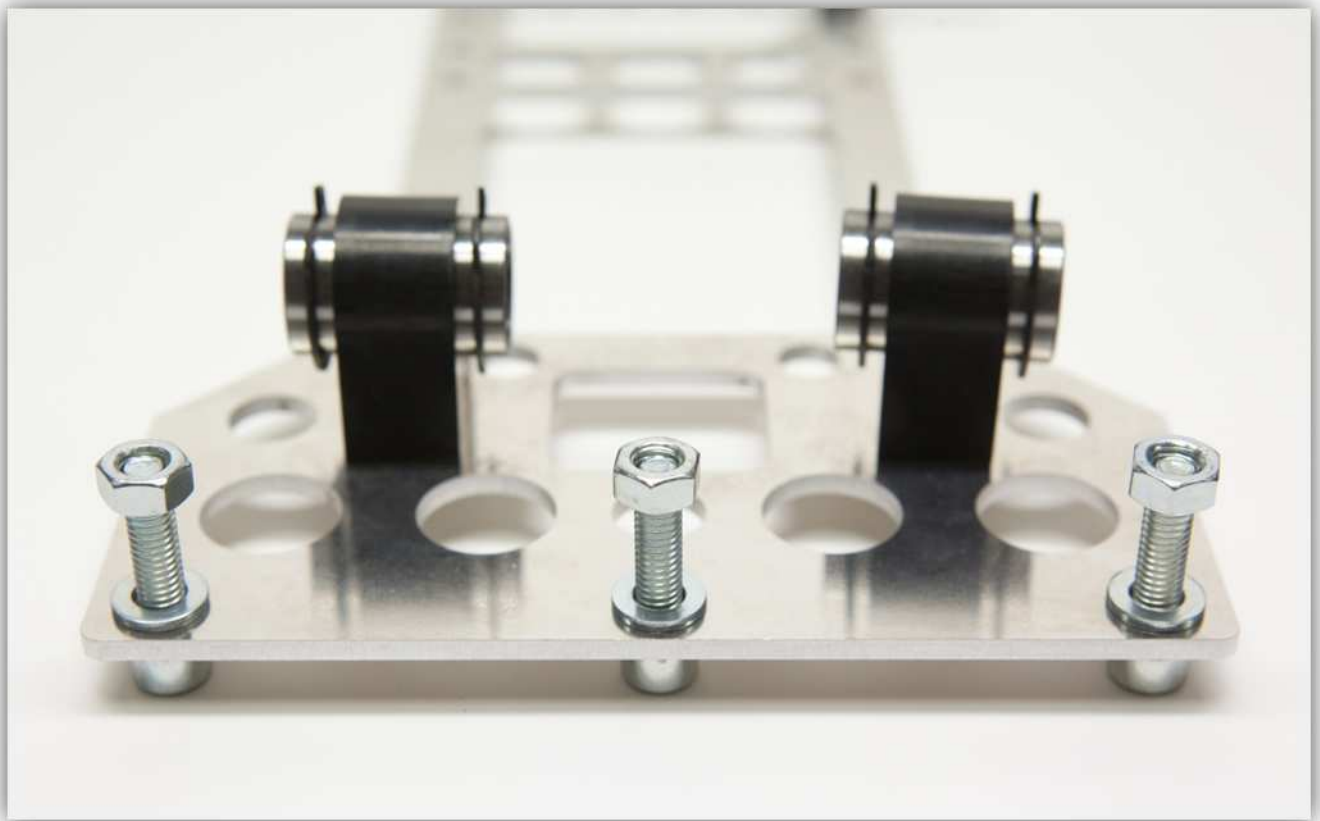

Schuif de GROTE Y-STAAFKLEM over de bouten en sluitring over de 3 M6-bouten.



Draai de 3 M6-bouten vast.



Neem uit het zakje gemarkeerd met 7, 2 gladde staven met een diameter van 8 mm en een lengte van 32.5 cm.



Duw de twee staven in de GROTE Y-STAAFKLEM.

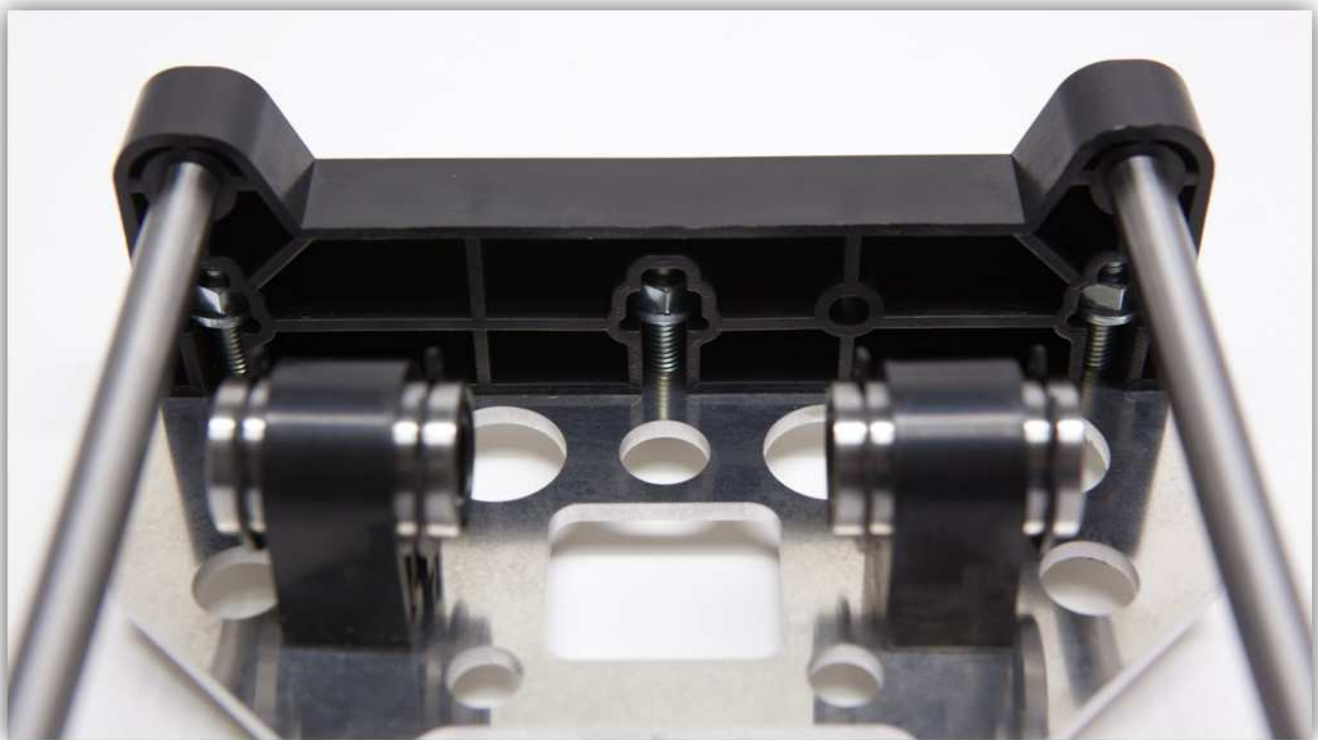

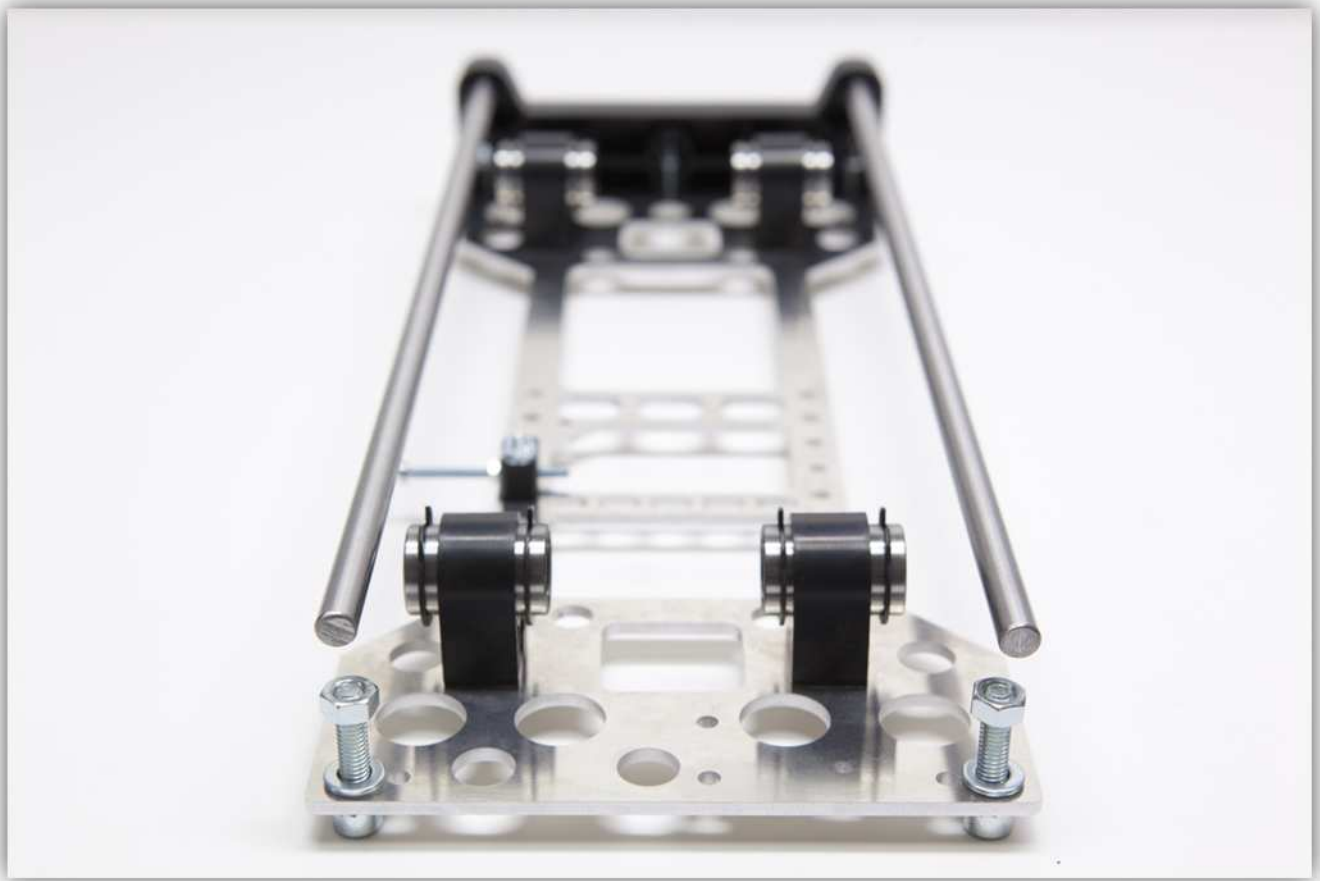

Schuif het PRINTFRAMEWAGENTJE over deze twee staven. **Controleer de oriëntatie.**

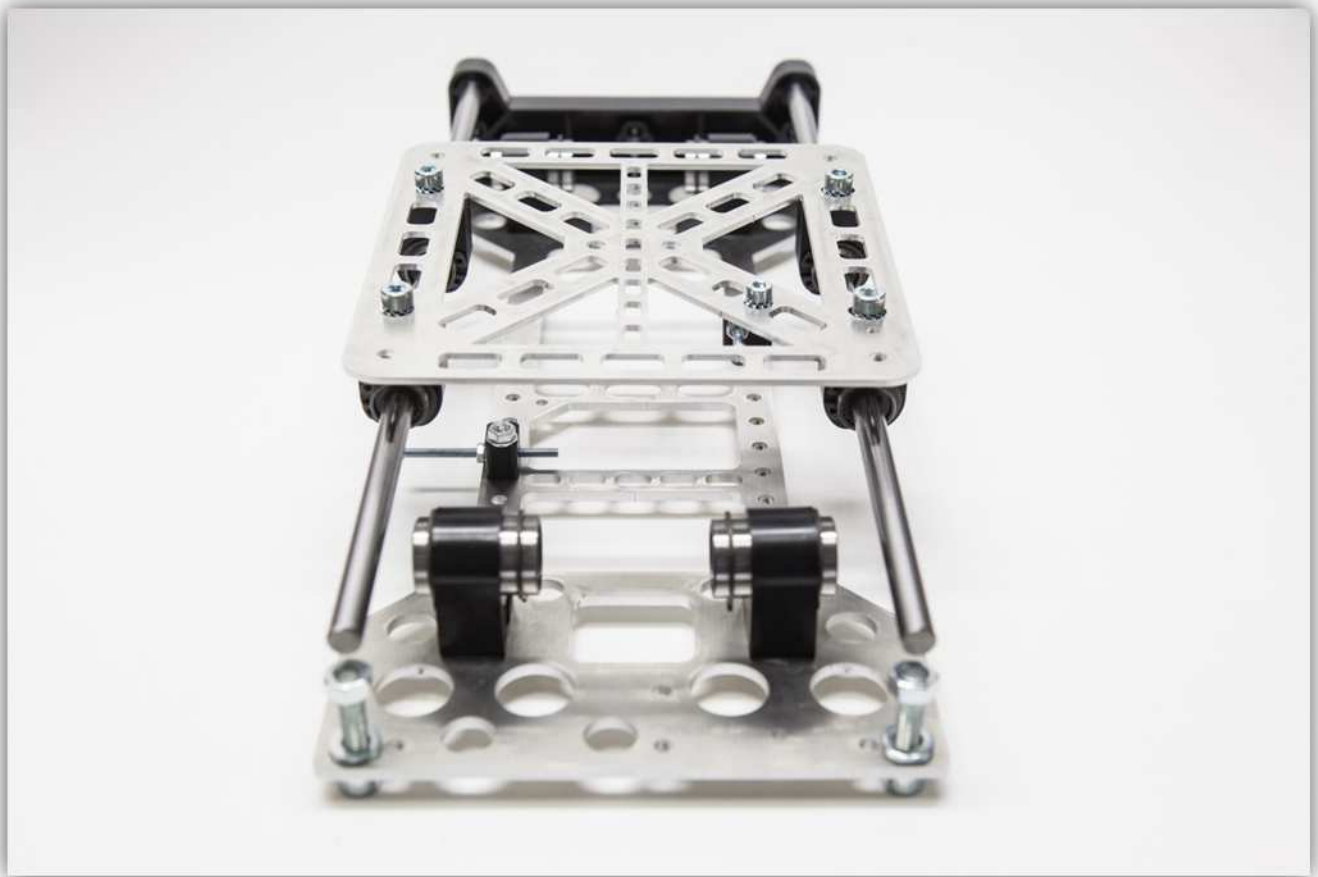

Schuif de twee kleinere plastic onderdelen (Y-STAAFKLEM LINKS EN Y-STAAFKLEM RECHTS) over de bout met sluitring en zorg ervoor dat de staven perfect in deze onderdelen passen.

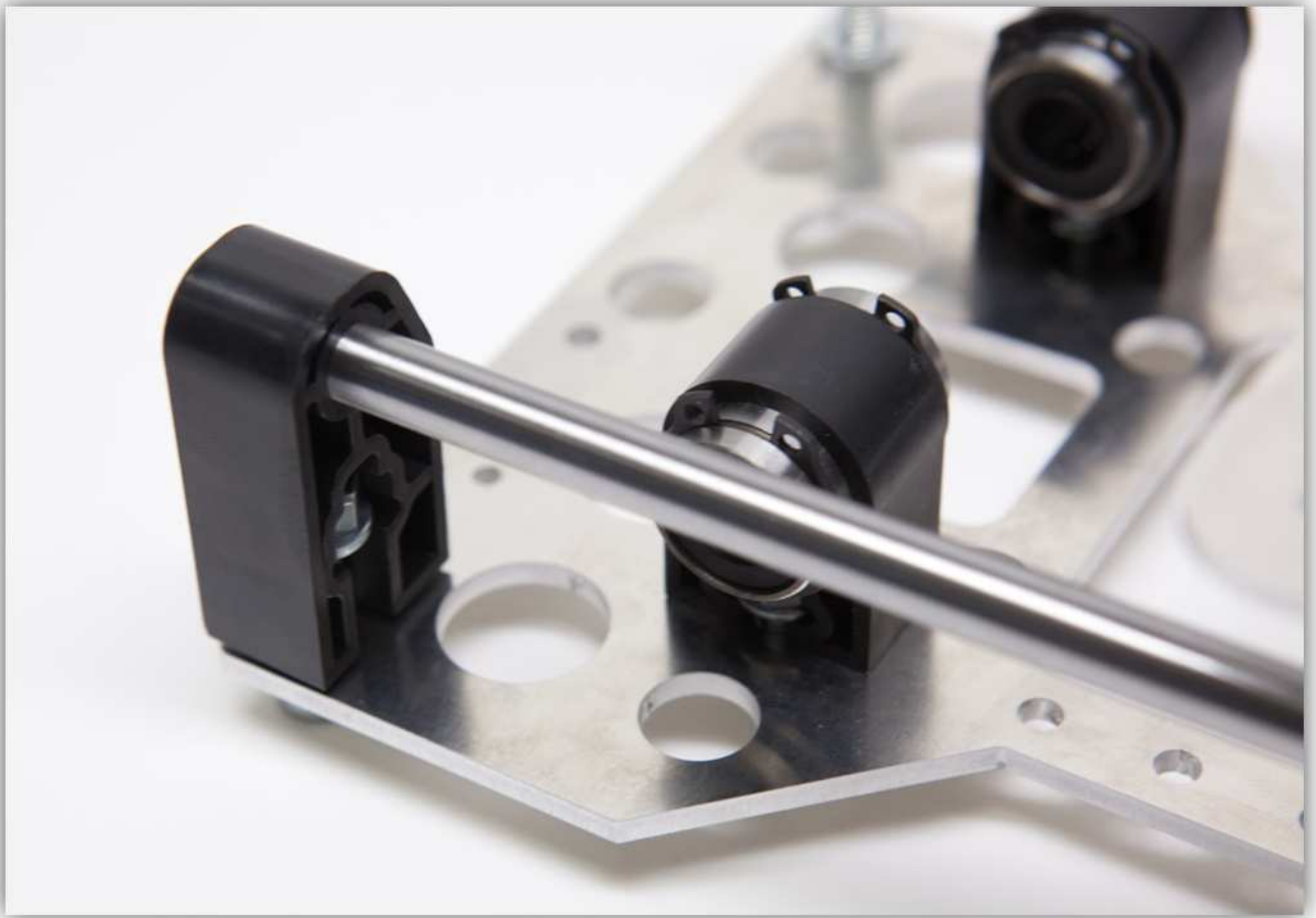

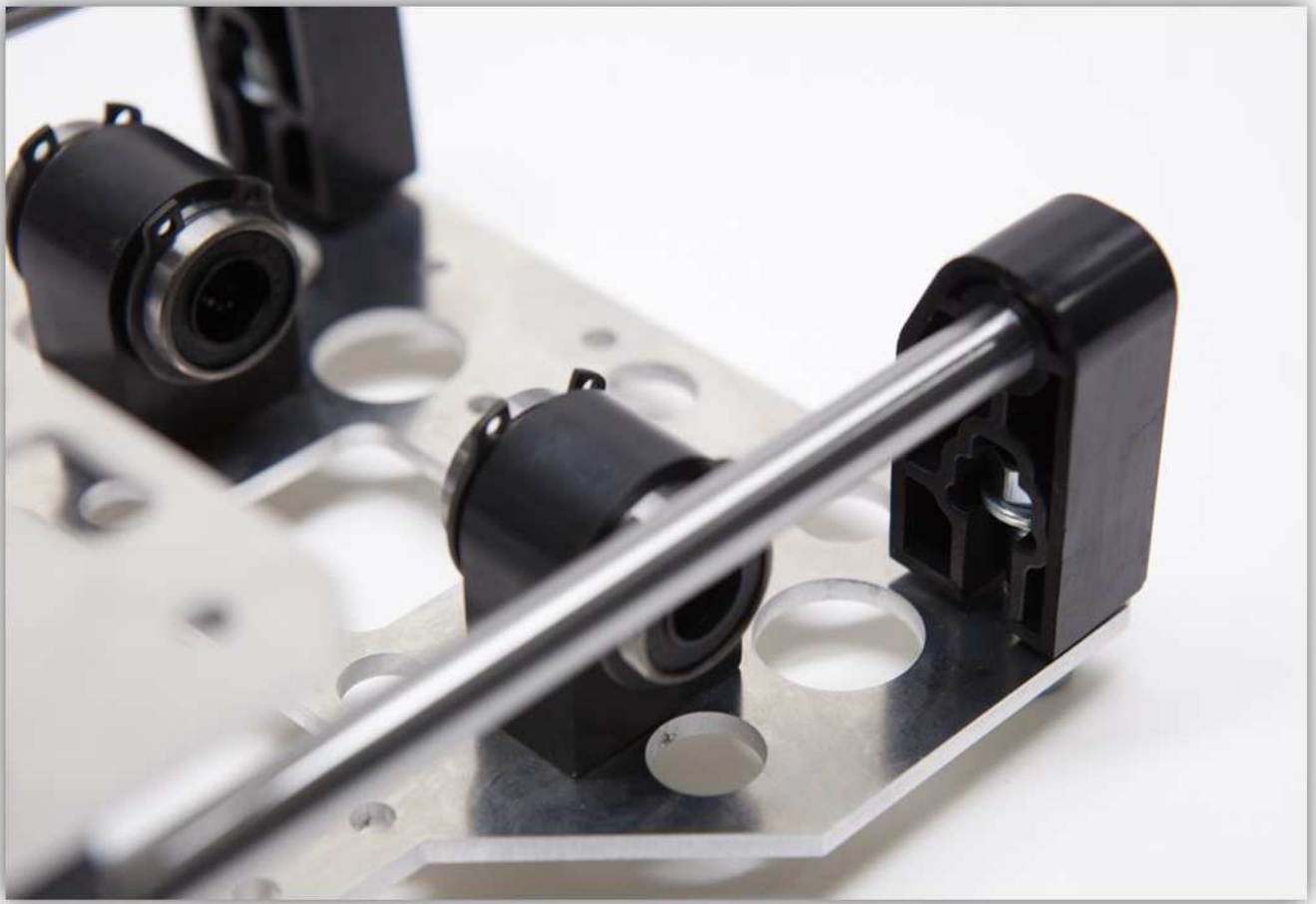

Draai de bouten stevig vast.

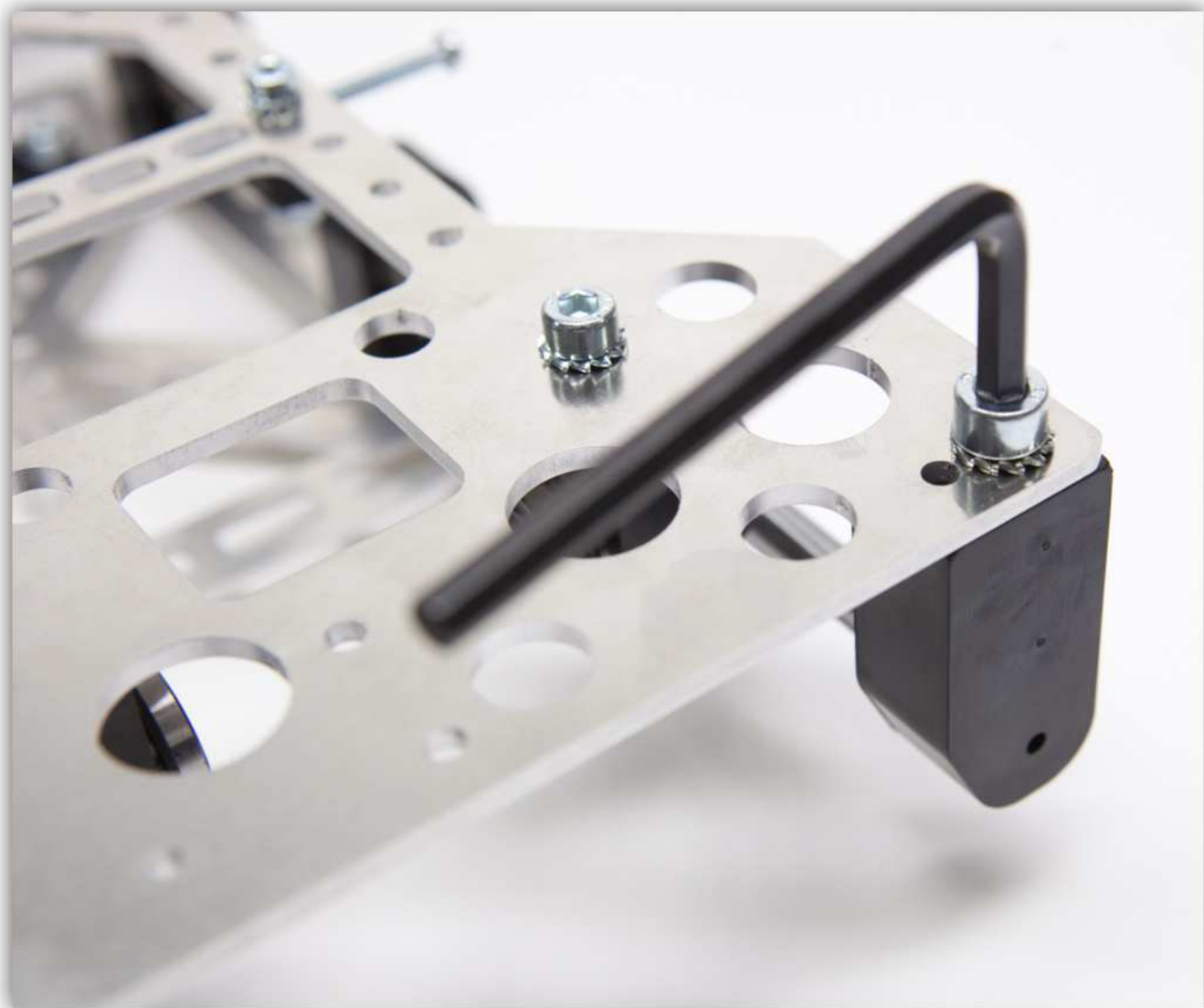

Laat voldoende ruimte tussen de punten die met een rode pijl zijn gemarkeerd.

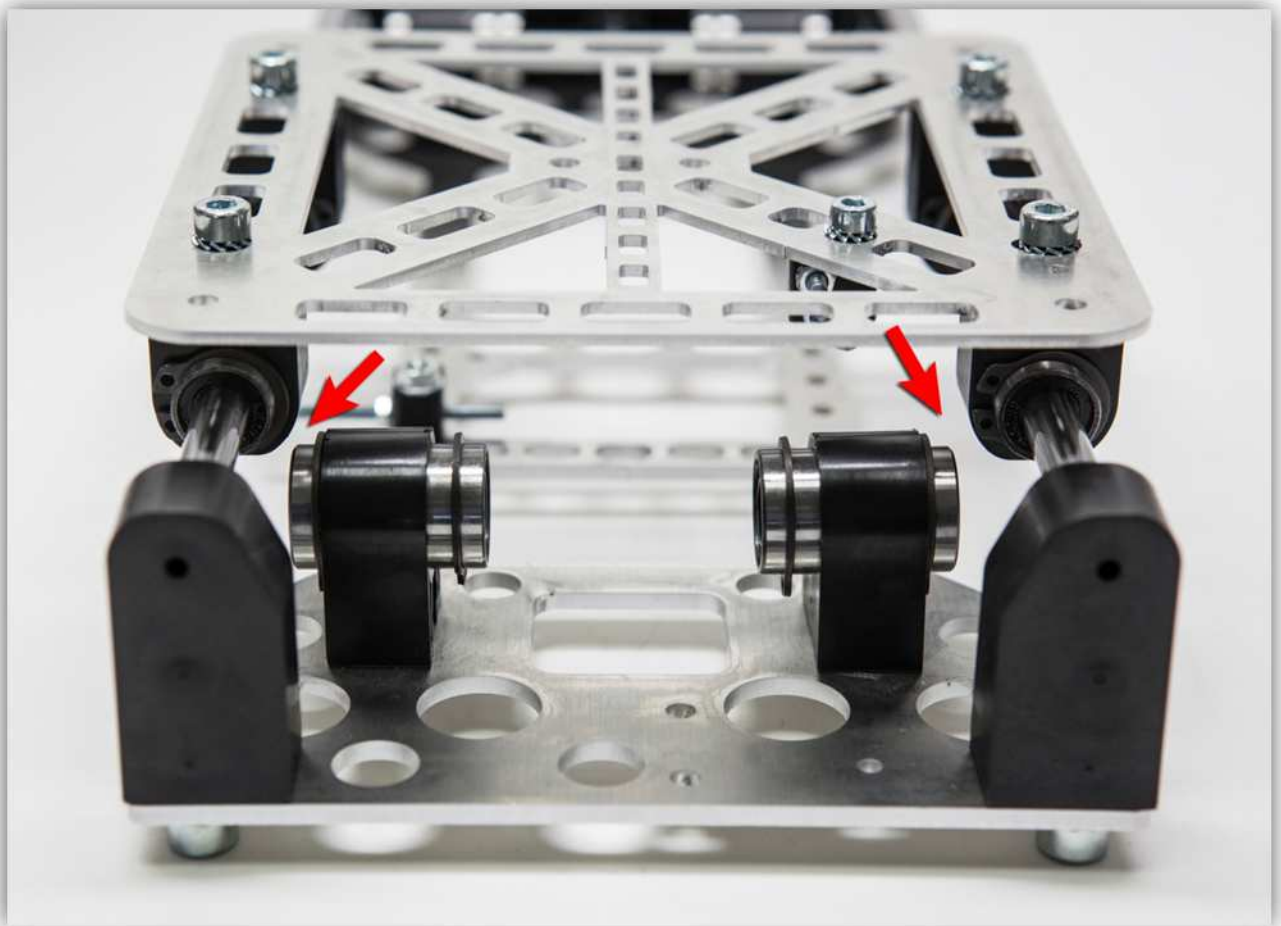
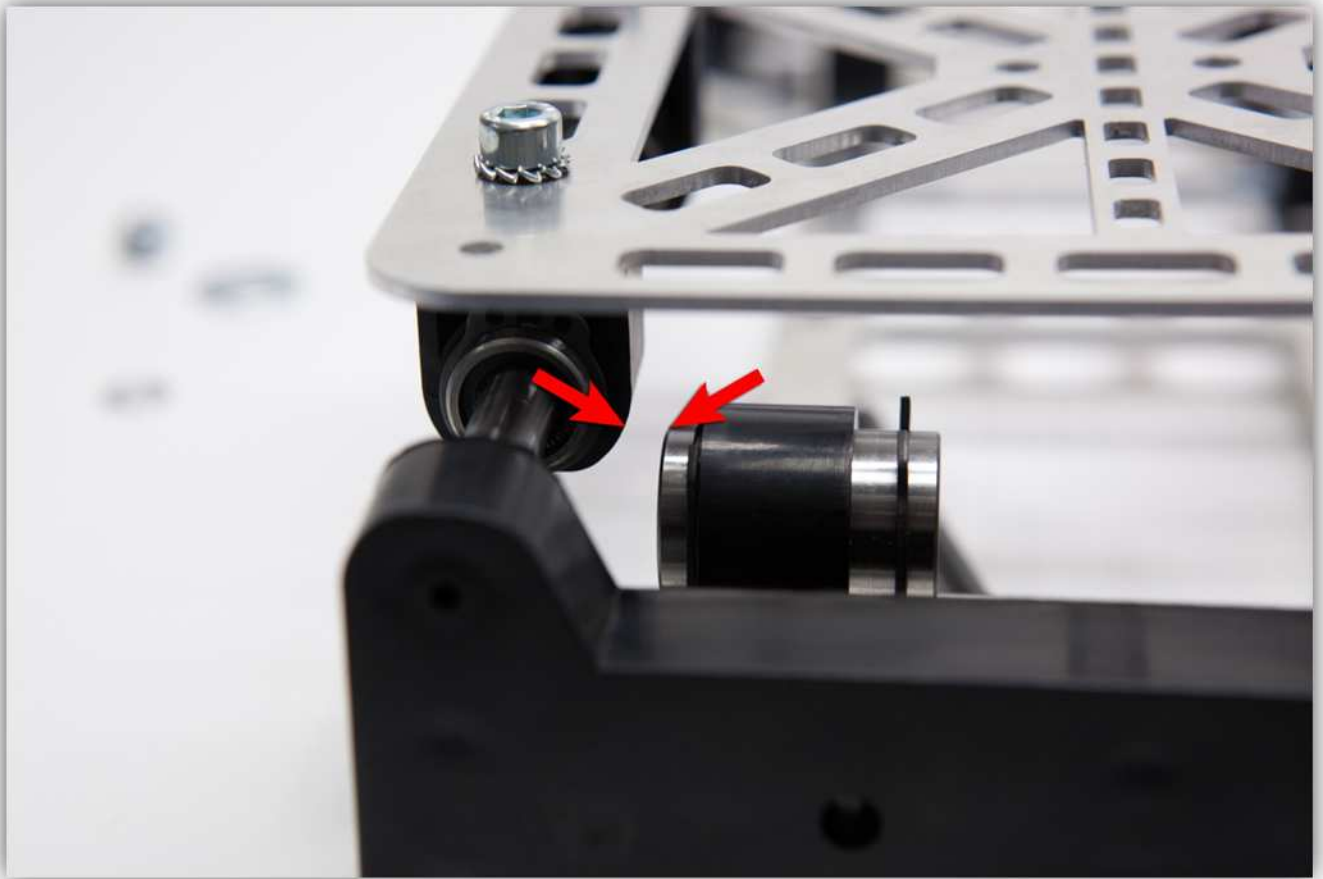

Terwijl u het PRINTFRAMEWAGENTJE naar links en naar rechts verplaatst, kunt u de bouten die de lineaire lagers (LM8UU) op hun plaats houden, vastdraaien. Draai de bouten met een vloeiende beweging vast. Is de beweging niet vloeiend, draai dan de bouten los en begin opnieuw.

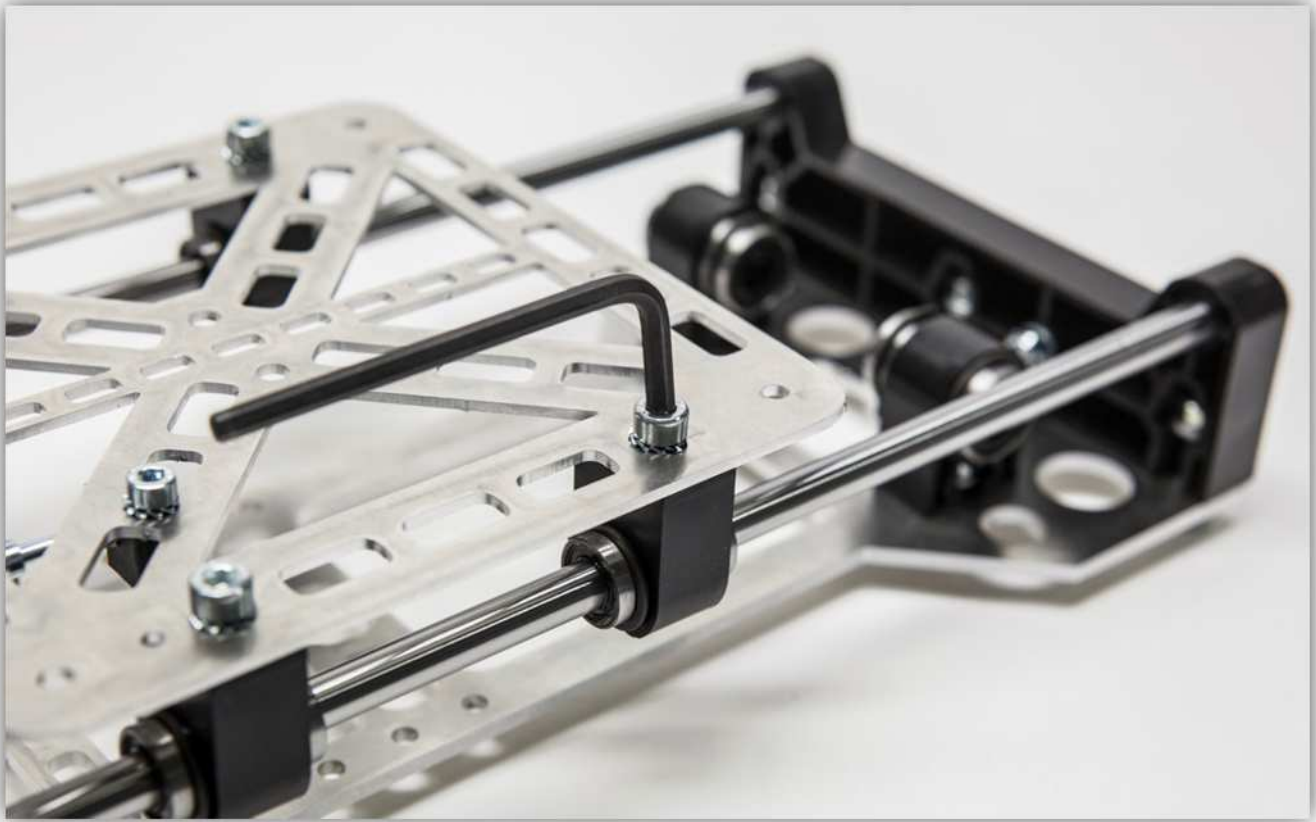

Gebruik de M5-bout en de grote M5-sluitring als volgt:



En draai de kleine M5-sluitring en een M5-borgmoer op het andere uiteinde. **Draai de borgmoer niet vast. Plaats de moer zodat deze er niet kan afvallen. Hier komen we binnen enkele stappen op terug.**



Neem de volgende onderdelen uit het zakje gemarkeerd met 8:



Neem de MOTORBEUGEL uit het zakje met de plastic onderdelen (zie afb.):



Neem 1 motor uit de verpakking gemarkeerd met 9.



Gebruik de 2 M3-bouten met een M3-sluitring om de MOTORBEUGEL aan de motor te bevestigen. **Controleer de oriëntatie van de kabels.**



Plaats de 2 M4-bouten als volgt:



Plaats het geheel op de X-WAGEN als volgt (zie afb.) en gebruik 2 gekartelde M4-sluitringen en M4-bouten om de motor te bevestigen. Monteer de motor waterpas en in een hoek van 90° t.o.v. de staven. Steek de draden door de grote opening in de X-WAGEN.

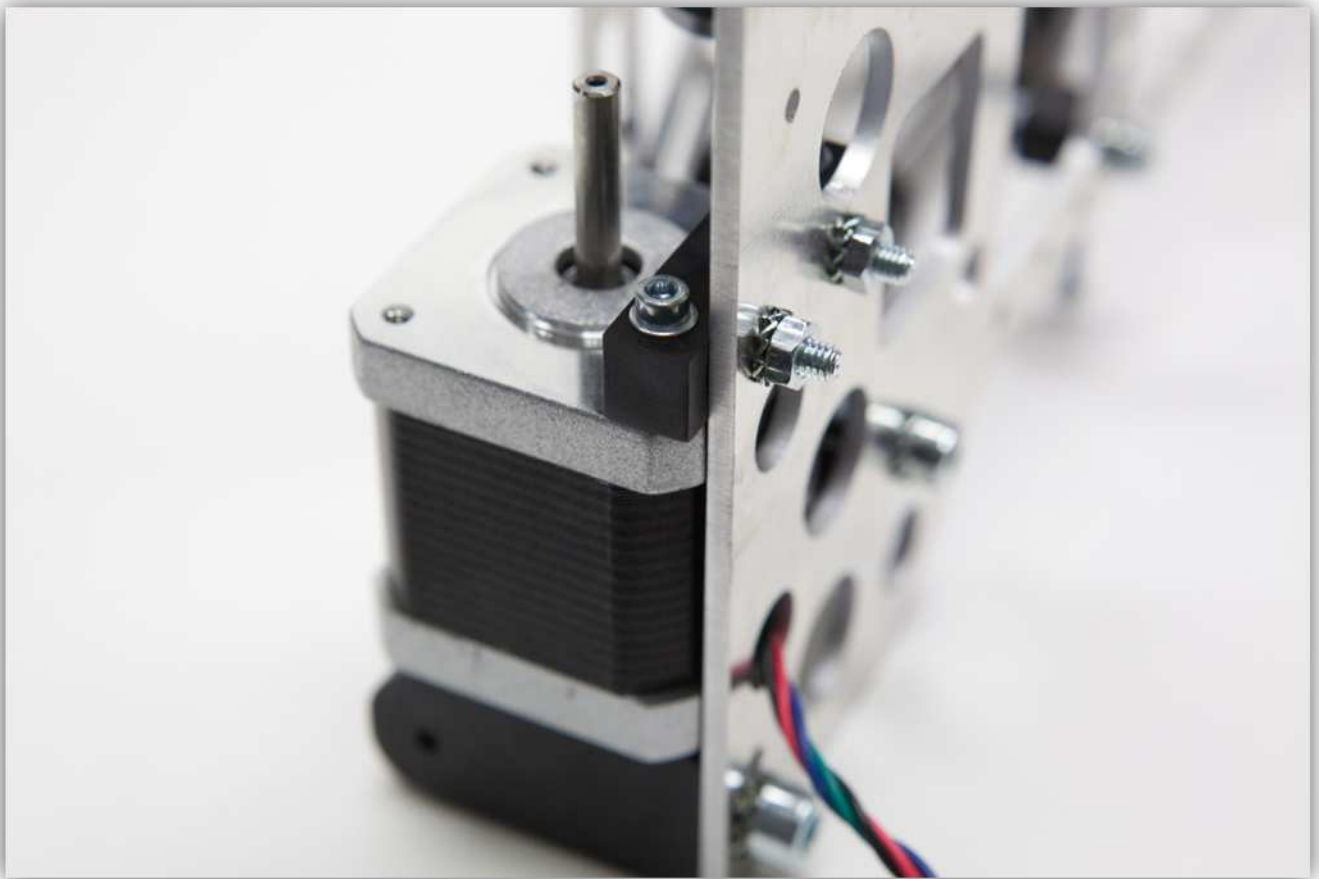
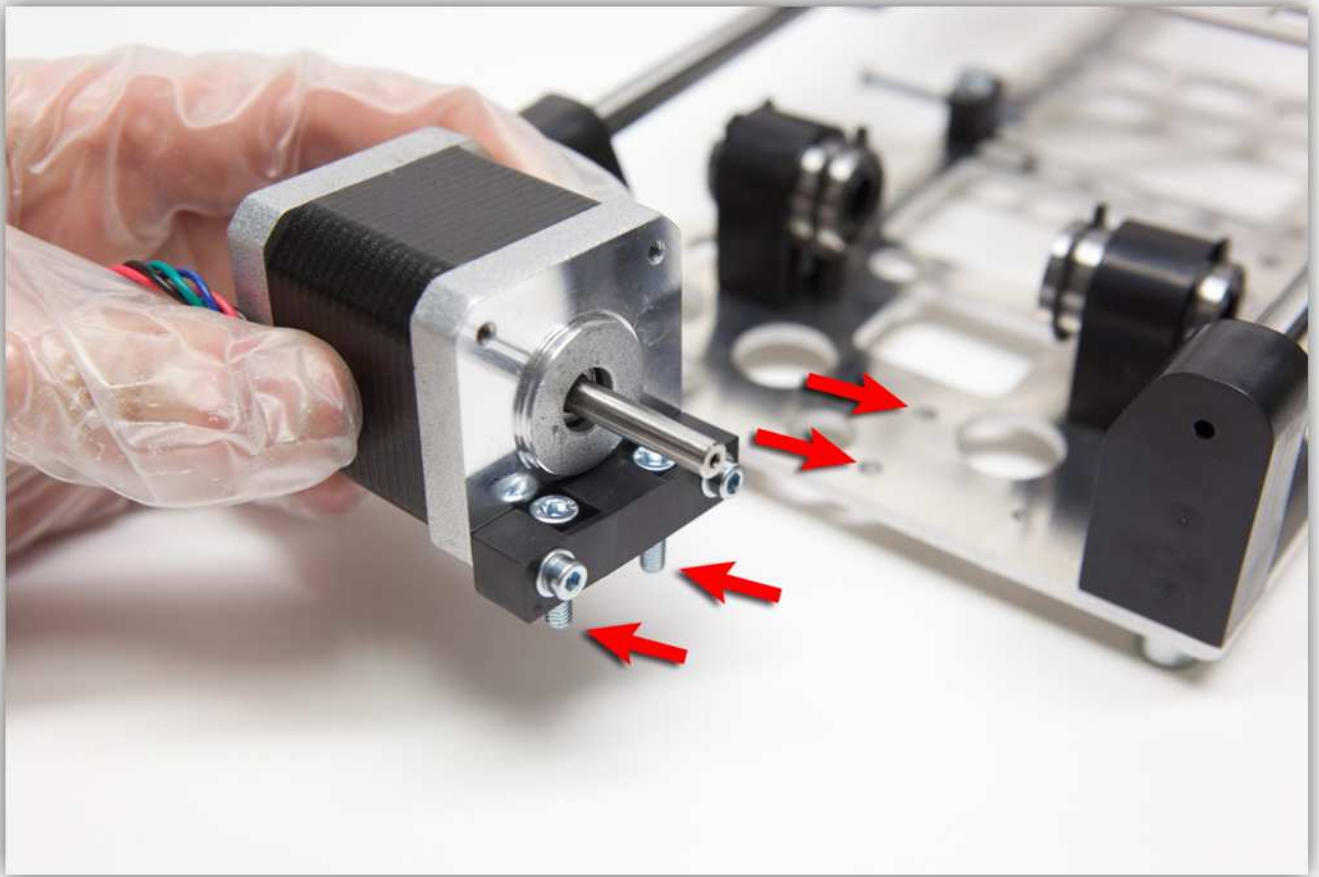

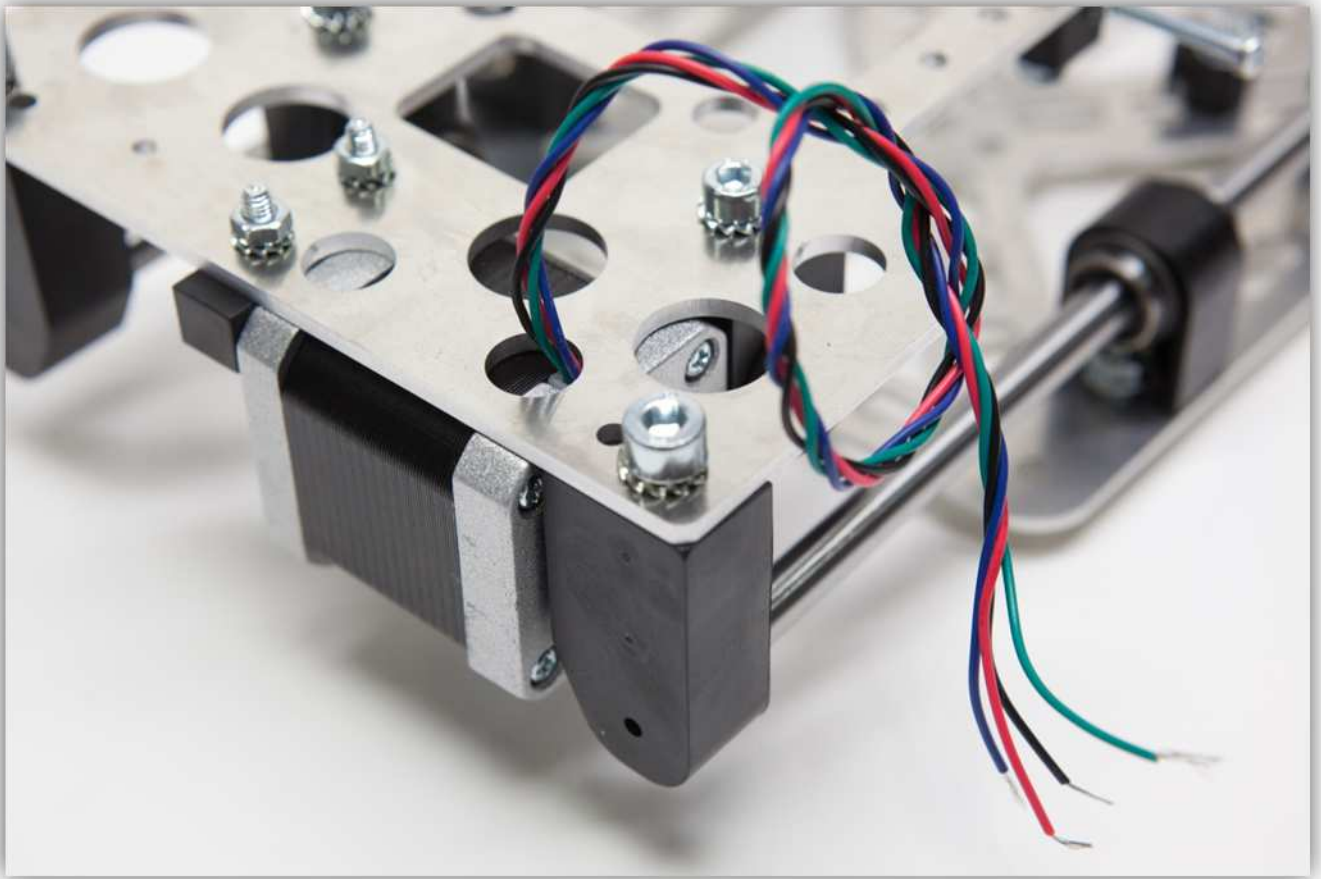

Neem de volgende onderdelen uit het zakje gemarkeerd met 10:

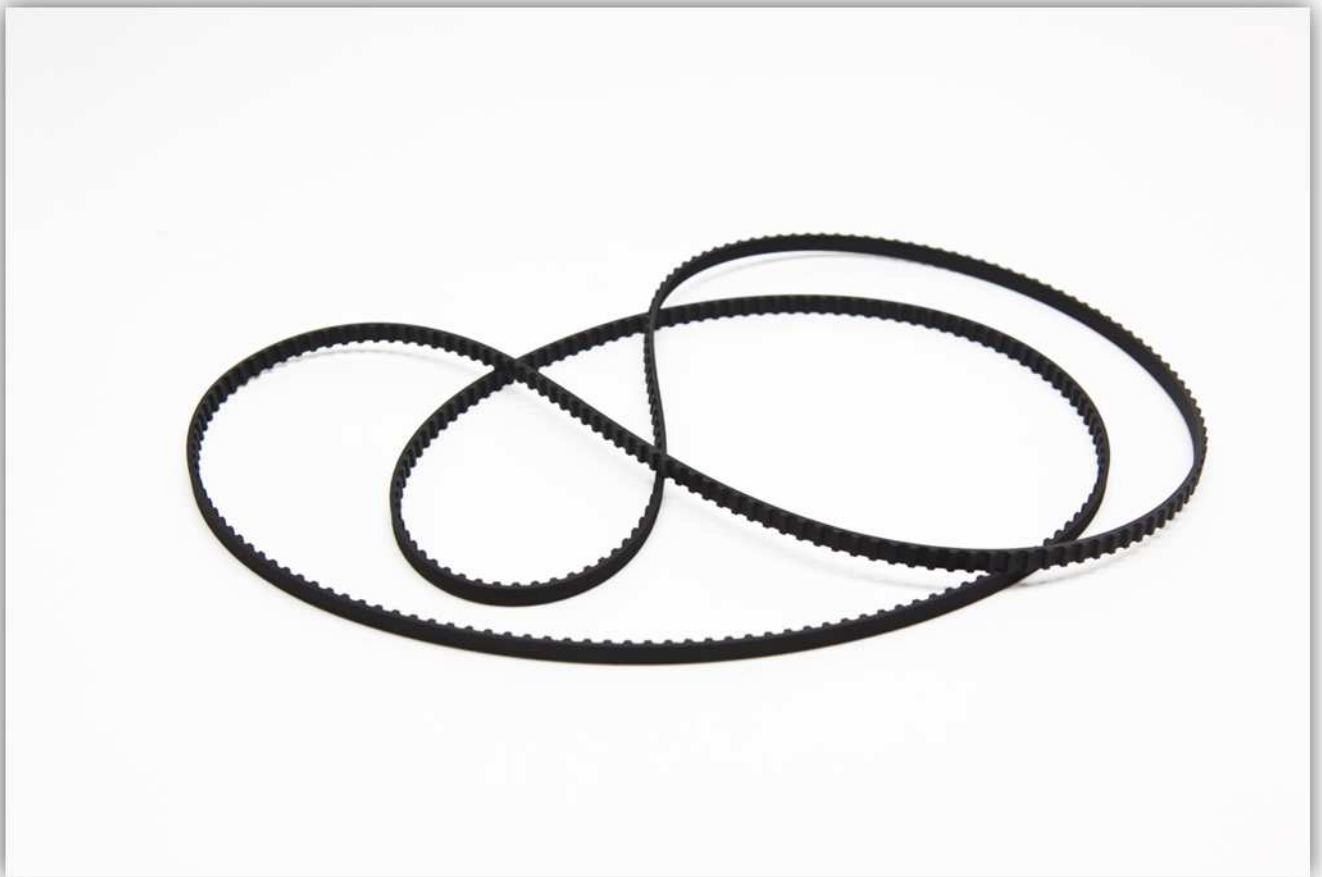

Knip de riem op de juiste lengte.





Meet vanaf het uiteinde dat u zojuist hebt afgeknipt, **63.5 cm of 127 tandjes**. **Het meten is heel belangrijk. We raden u aan om de tandjes te tellen en de afstand te meten voor u begint te knippen.**

De andere helft moet ongeveer 86 cm zijn. Voor deze stap hebben we het deel van 63.5 cm nodig. Leg het andere deel van 86 cm aan de kant voor later gebruik.



Neem RIEMKLEM A en RIEMKLEM B uit de zak met de plastic onderdelen (zie afb. onder):



Neem de riemschijf en de kleine M3-borgmoer.



Schroef de moer in de riemschijf.



Schuif de riemschijf over de motoras en draai de kleine borgmoer vast (zie afb.).

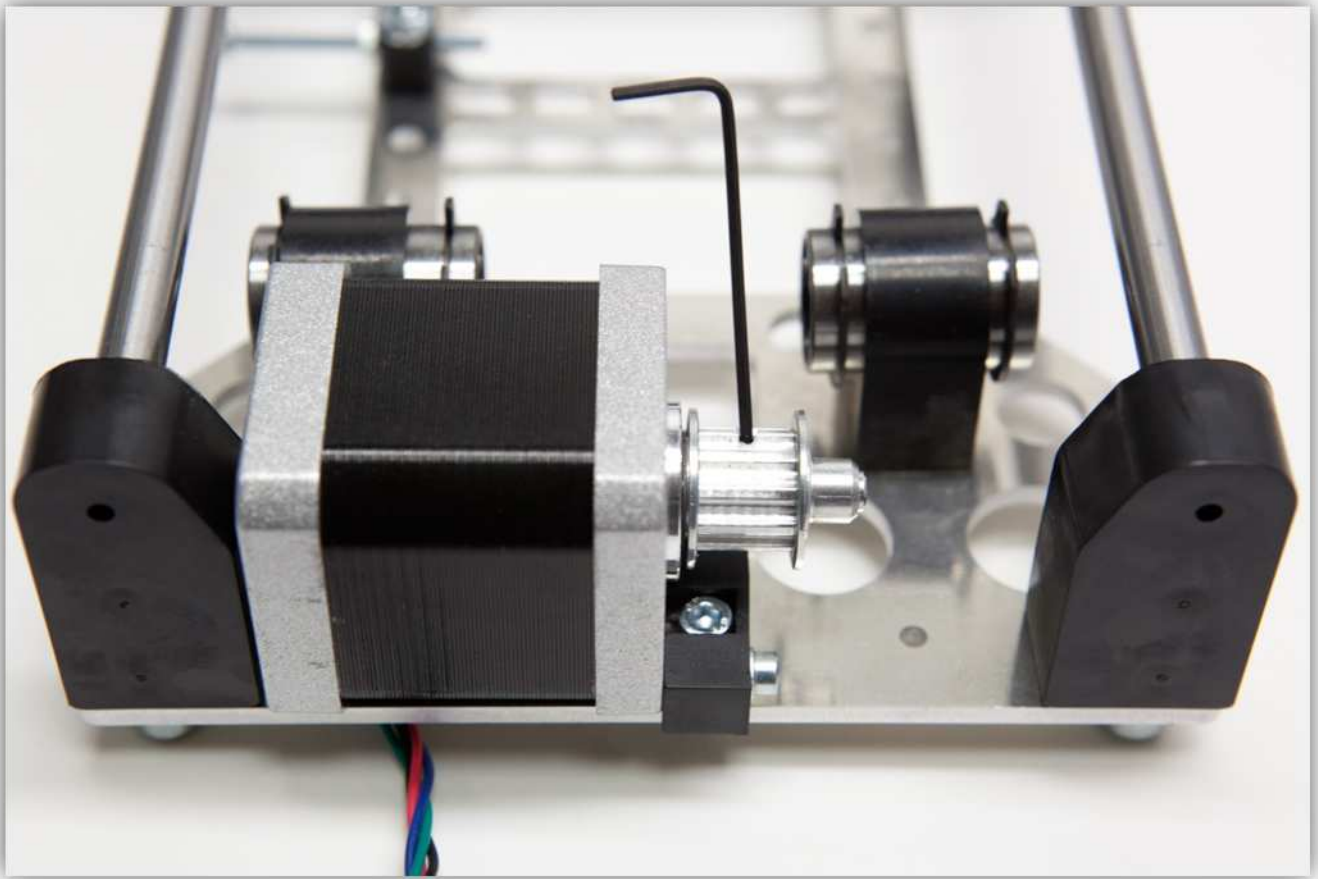

Draai de bout en sluitring op de reeds gemonteerde GROTE Y-STAAFKLEM los.



Plaats de kleine aluminium beugel en draai het geheel vast (zie afb.).

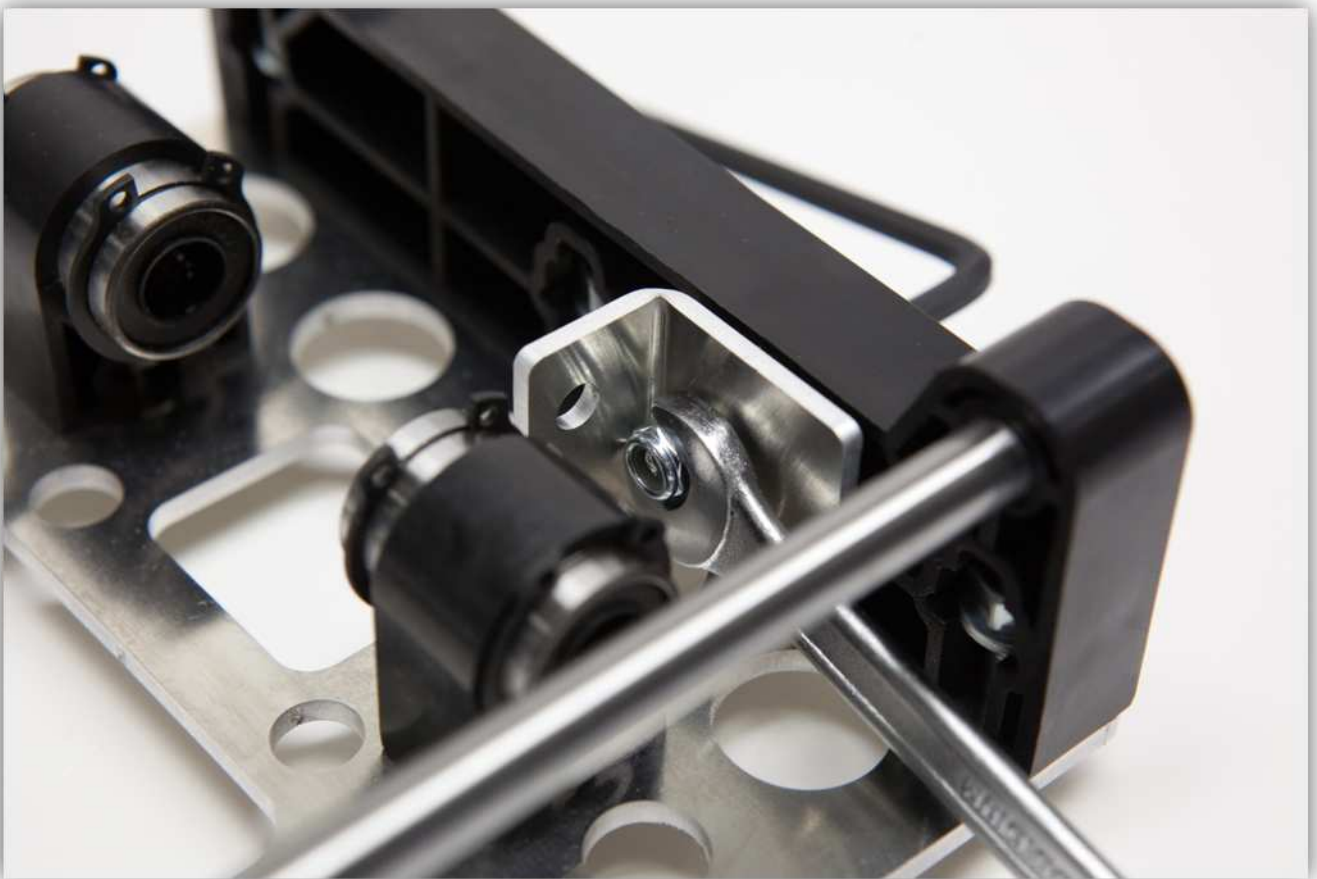

Gebruik de M5-bout, de 625 lager, 6 M5-sluitringen en 2 grote M5-sluitringen om het volgende te monteren:



Gebruik een M5-borgmoer en een M5-sluitring en monteer deze onderdelen als volgt (zie afb.). **Draai het geheel niet vast.**

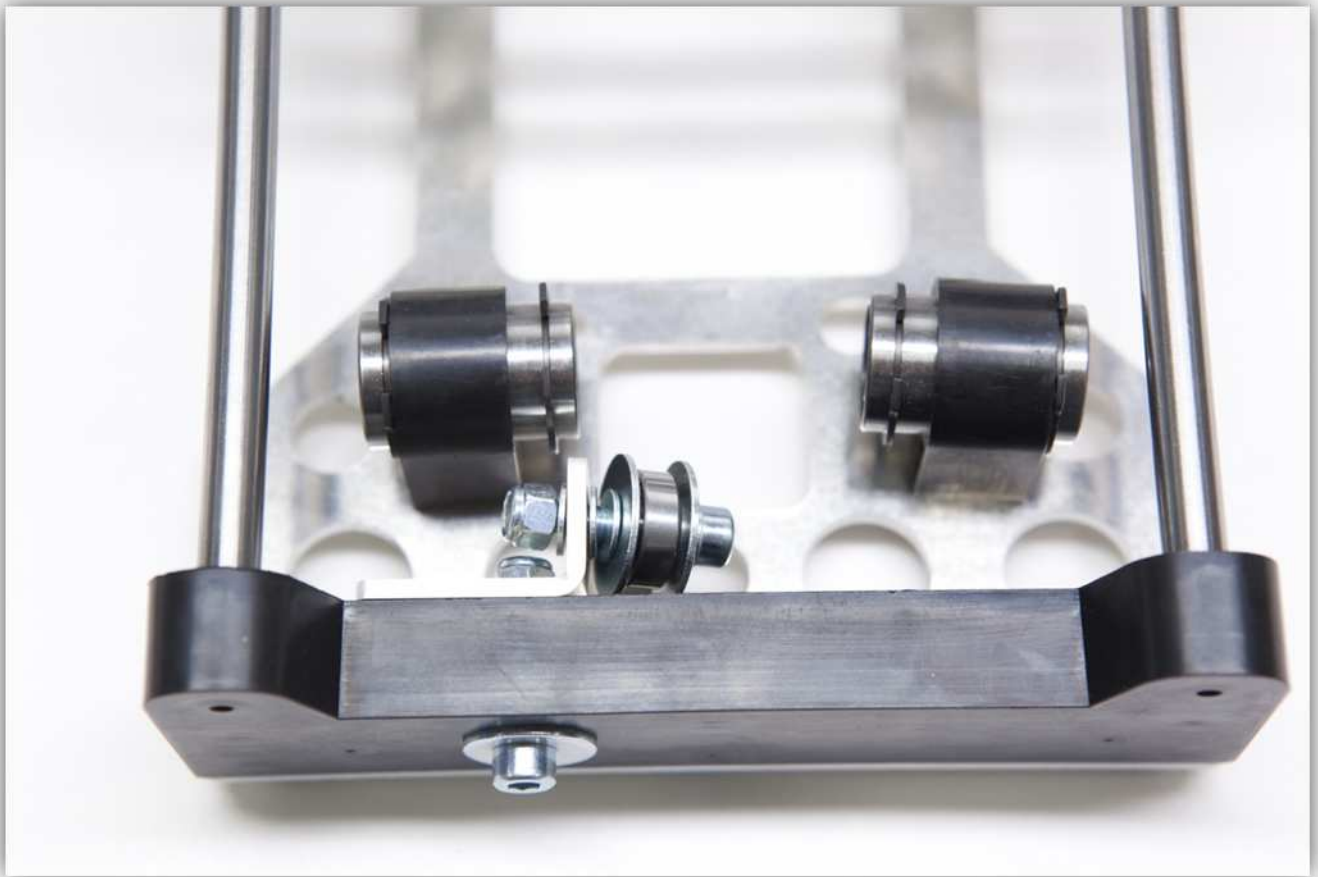

Neem de lange M5-bout, de riem, RIEMKLEM A en RIEMKLEM B.

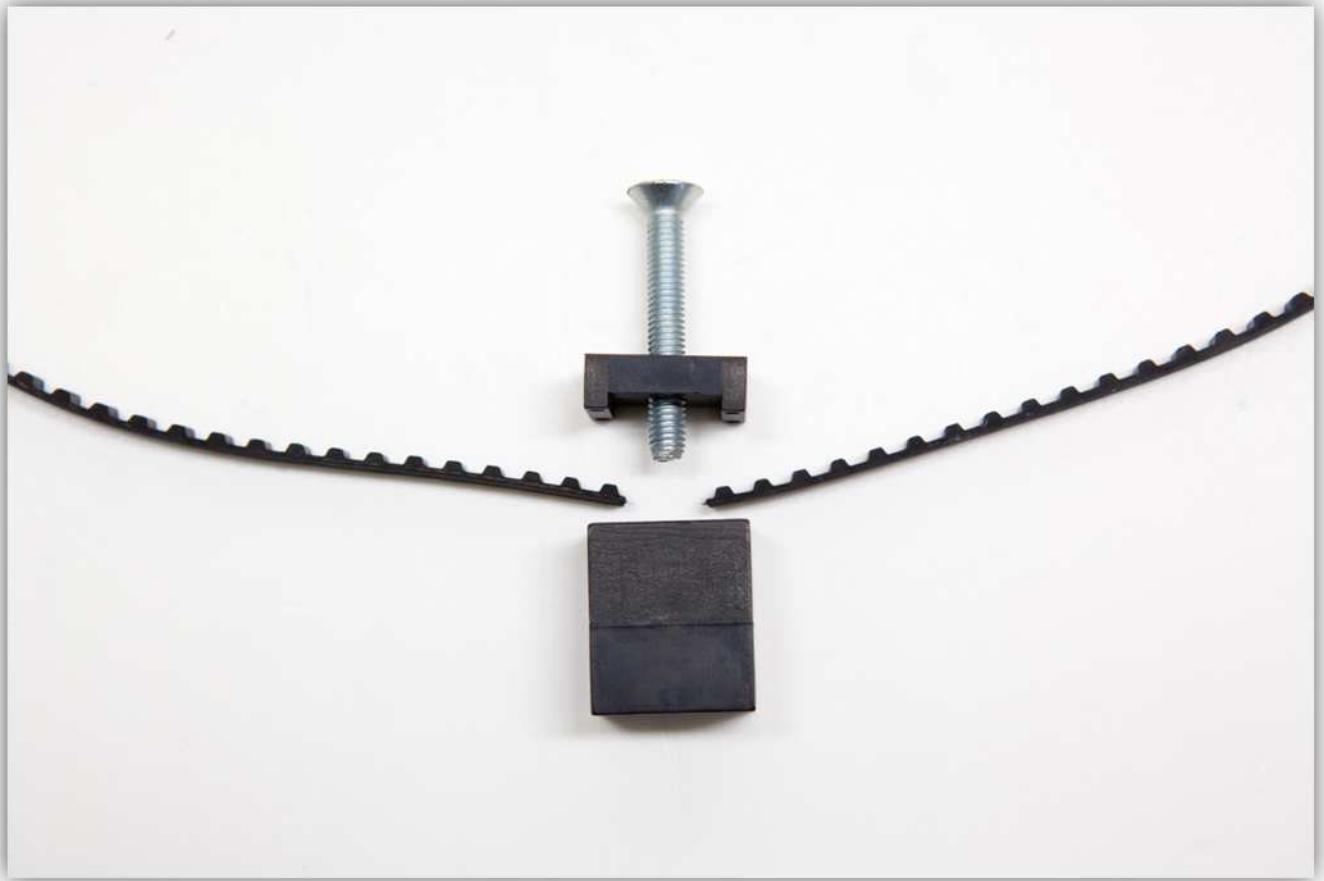

Monteer deze zoals op de afbeelding. **De montage moet identiek zijn aan de afbeelding.**

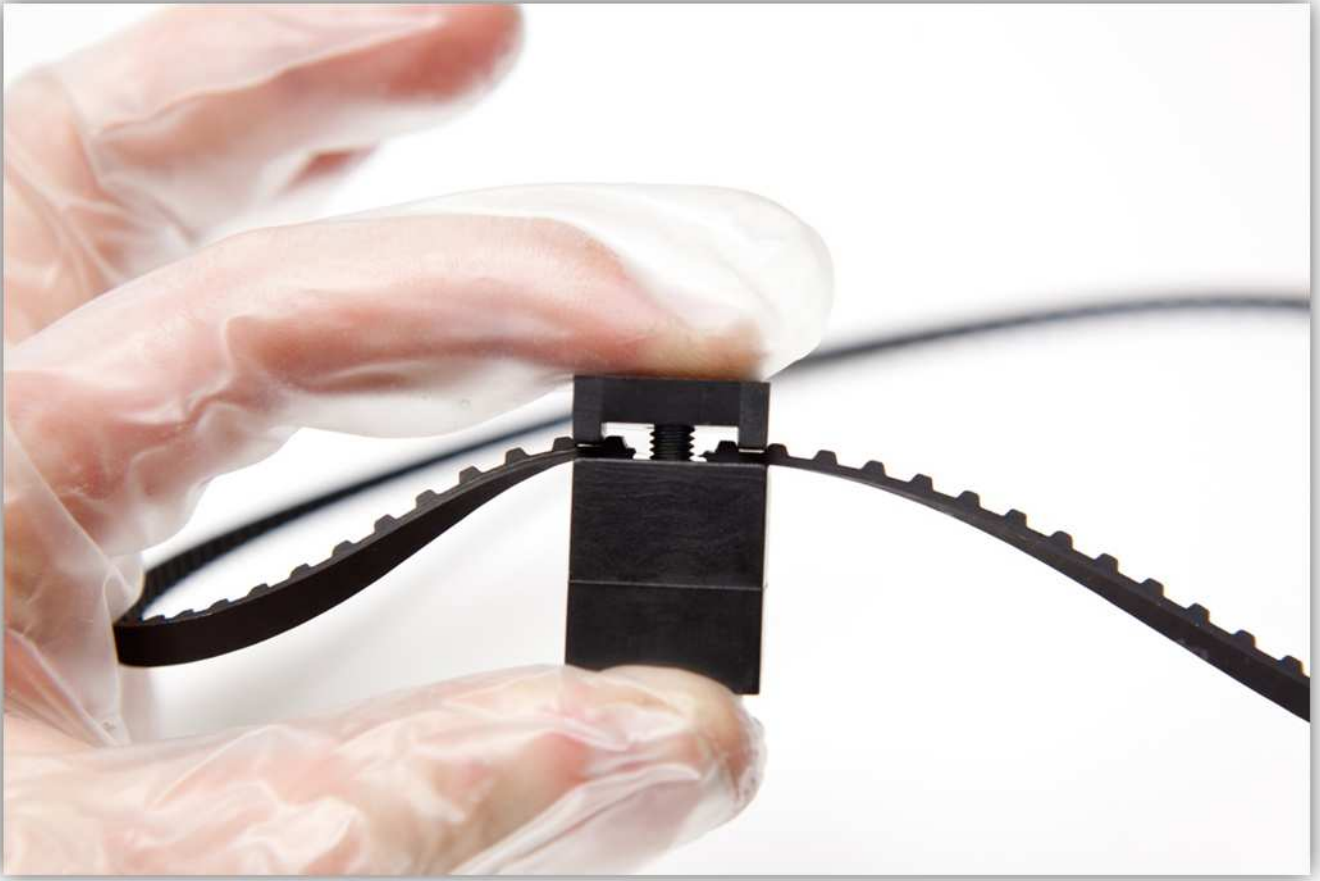

Gebruik een M5-sluitring en bout om het geheel aan het PRINTFRAMEWAGENTJE te bevestigen.



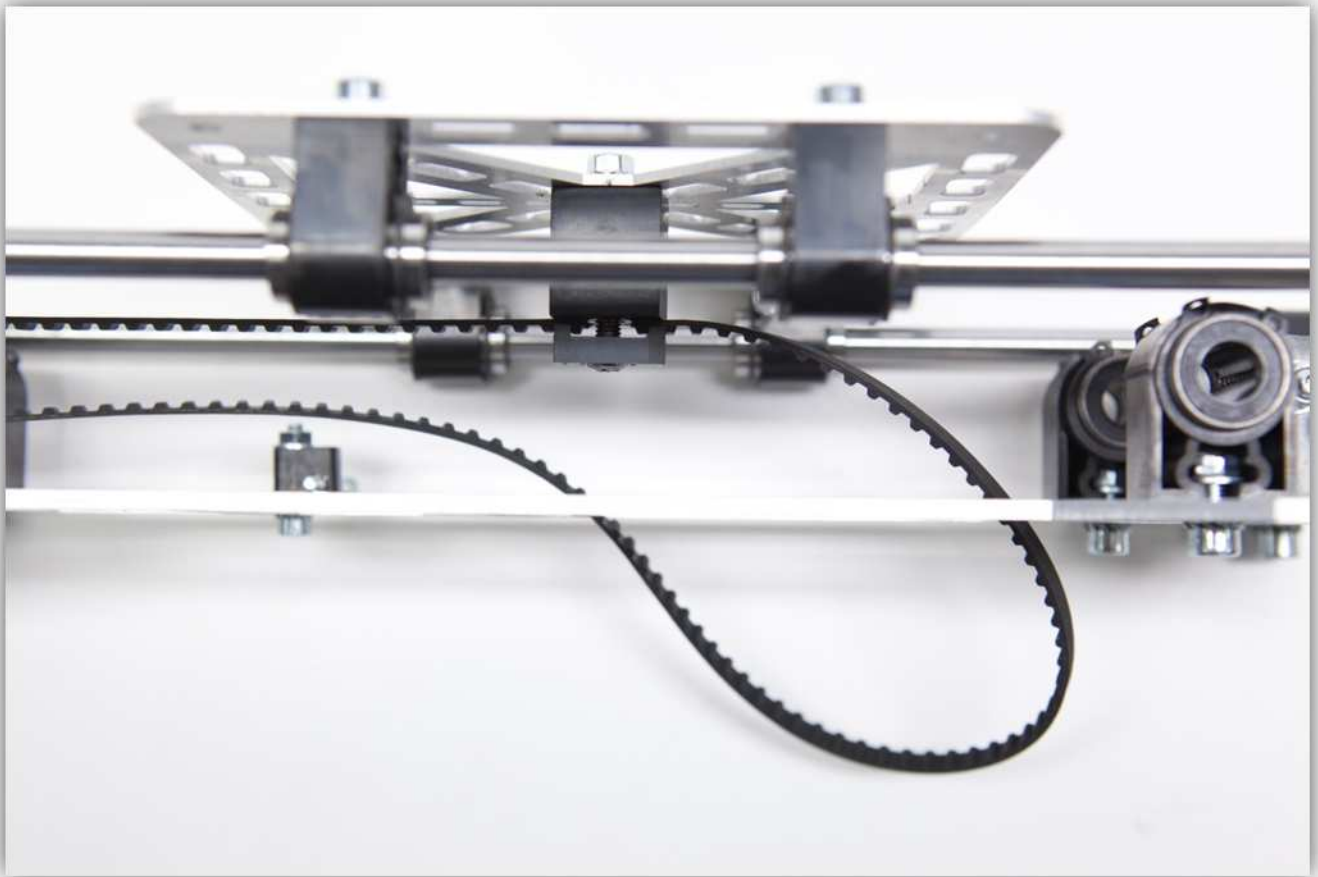

Draai de riem rond de riemschijf en rond de 625 LAGER. Draai nu de bout met de 625 LAGER om de riem op te spannen (zie afb.).



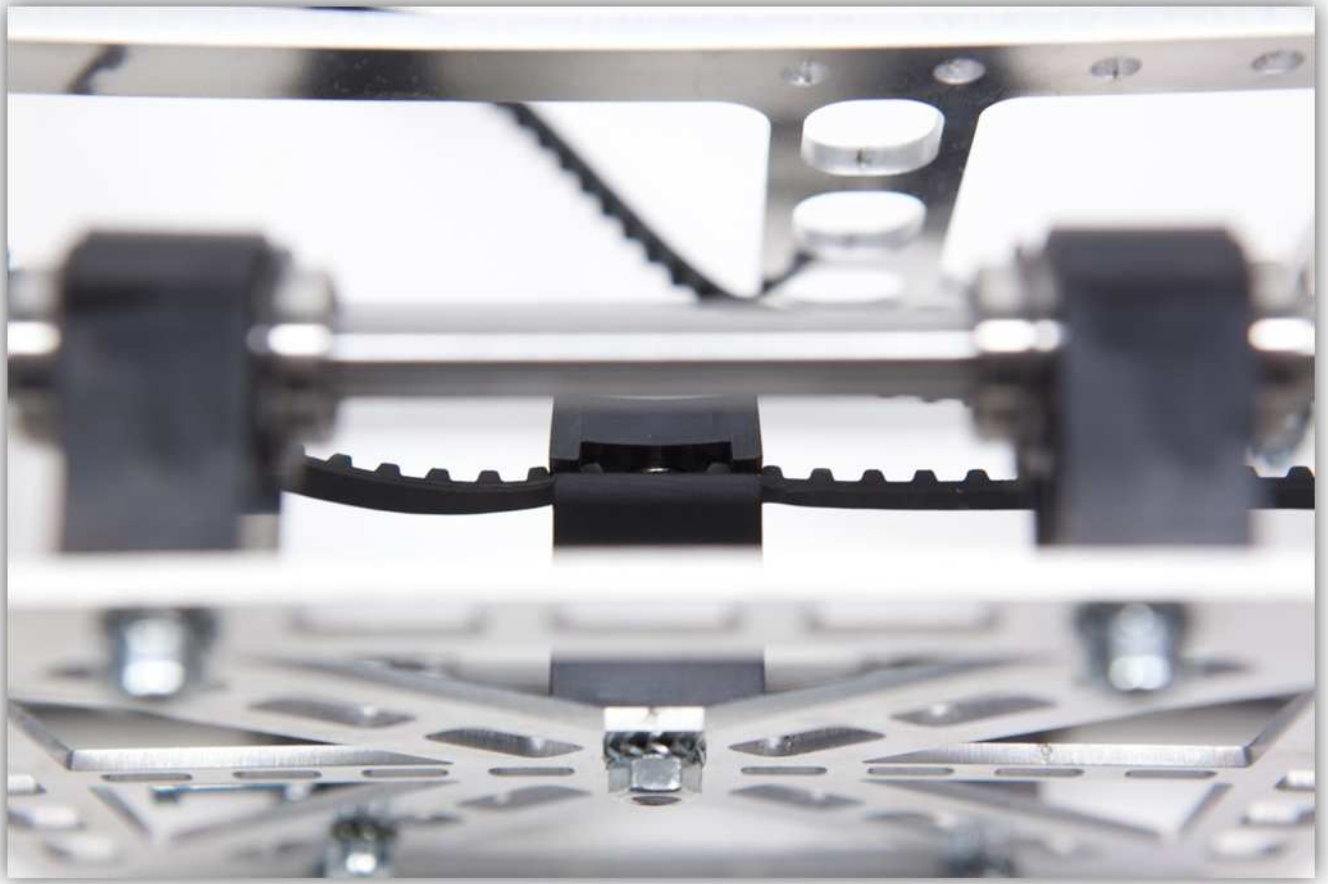

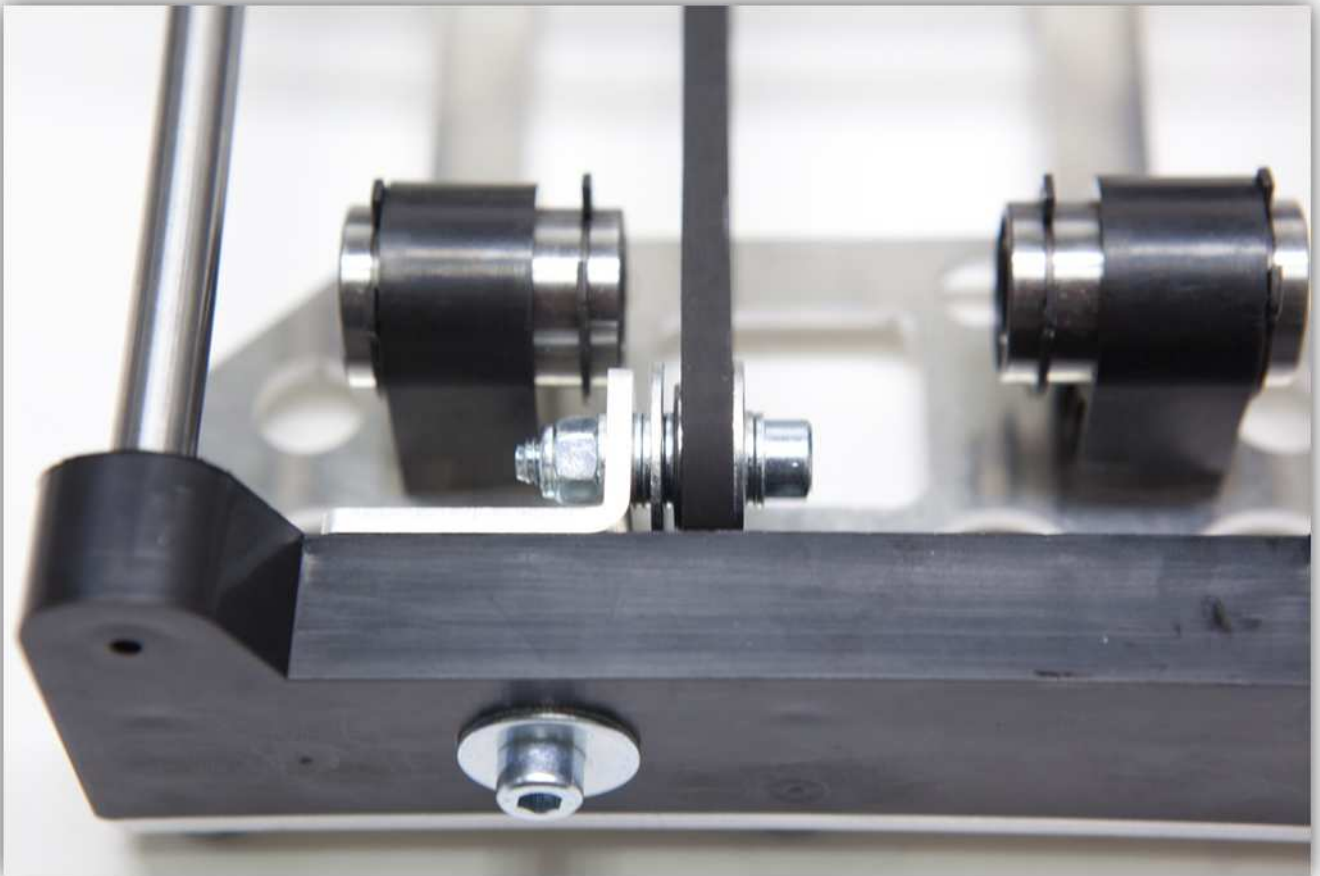
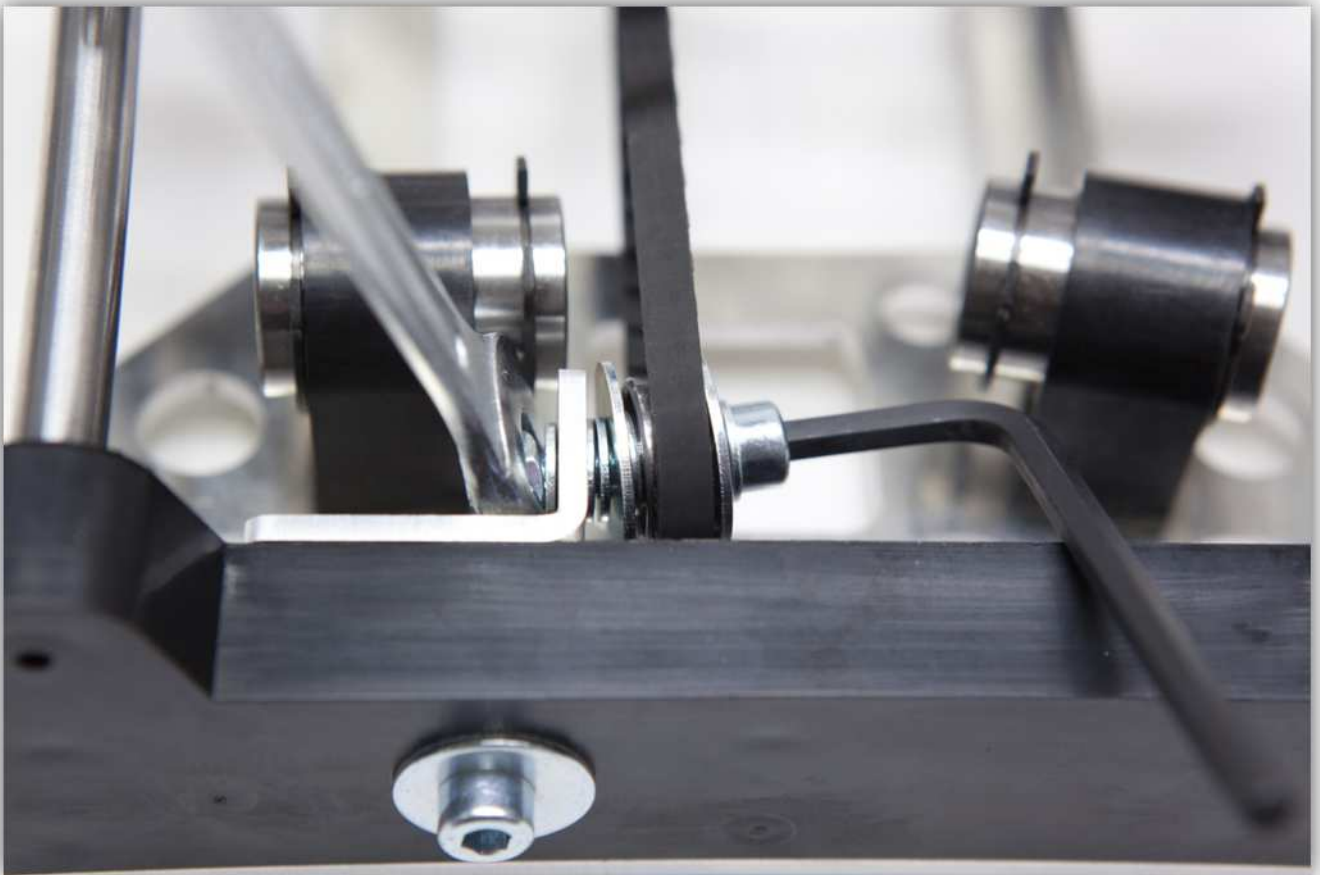

Neem de volgende onderdelen uit het zakje gemarkeerd met 11:



Neem de BEUGEL VAN DE MICROSCHAKELAAR uit het zakje met de plastic onderdelen (zie afb. onder).



Plaats 2 M3-bouten met M3-sluitringen (zie afb.):



Voeg een microscharrelaar, 2 gekartelde M3-sluitringen en 2 M3-bouten toe. Draai de bouten vast.





Knip 10 mm van het hendeltje van de microscharelaar. Knip niet teveel af.



Draai de overgebleven M3-bout in de X-WAGEN (zie afb.):

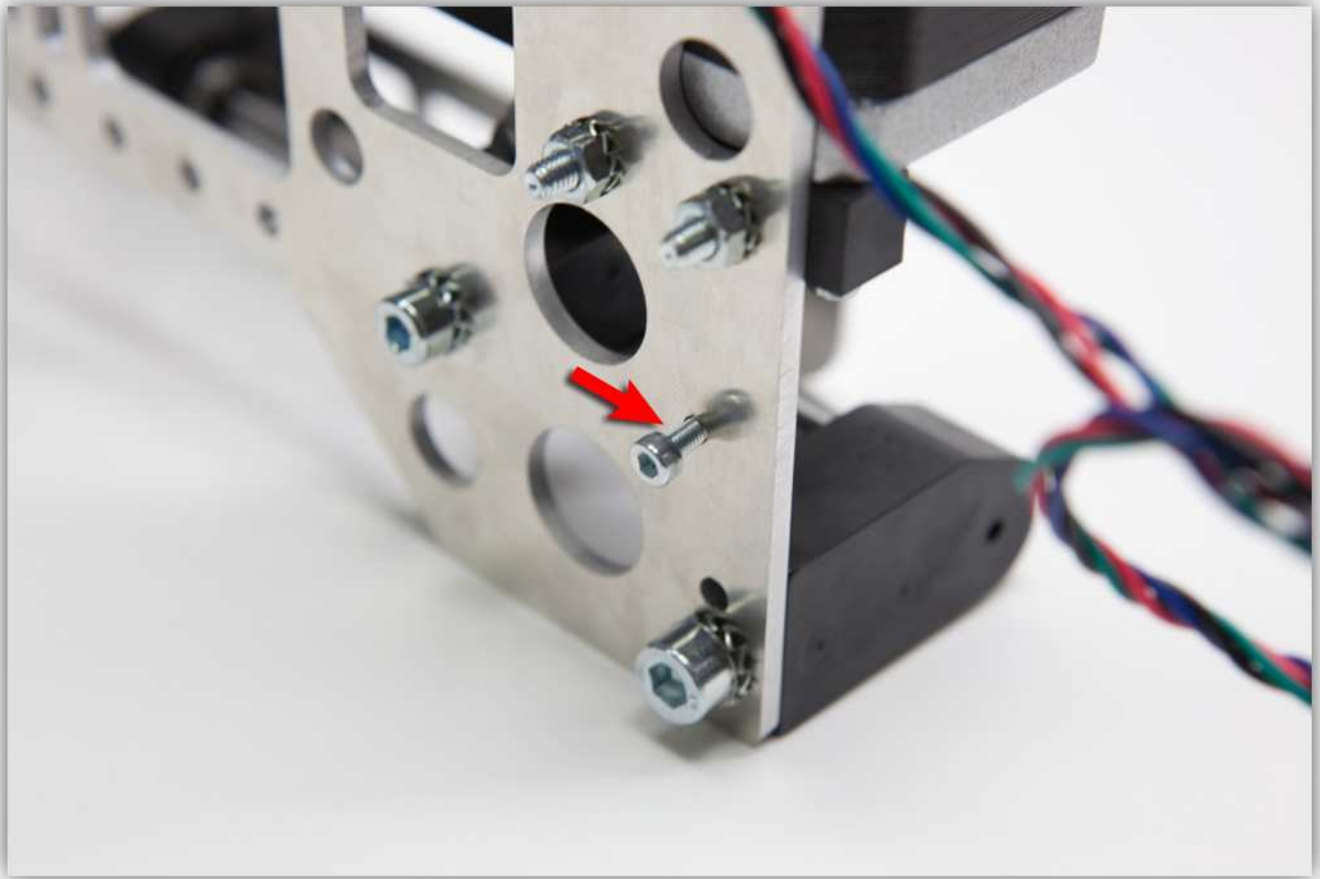

Gebruik een gekartelde M3-sluitring en een M3-bout om het geheel vast te draaien. **Draai de bout niet helemaal vast.**

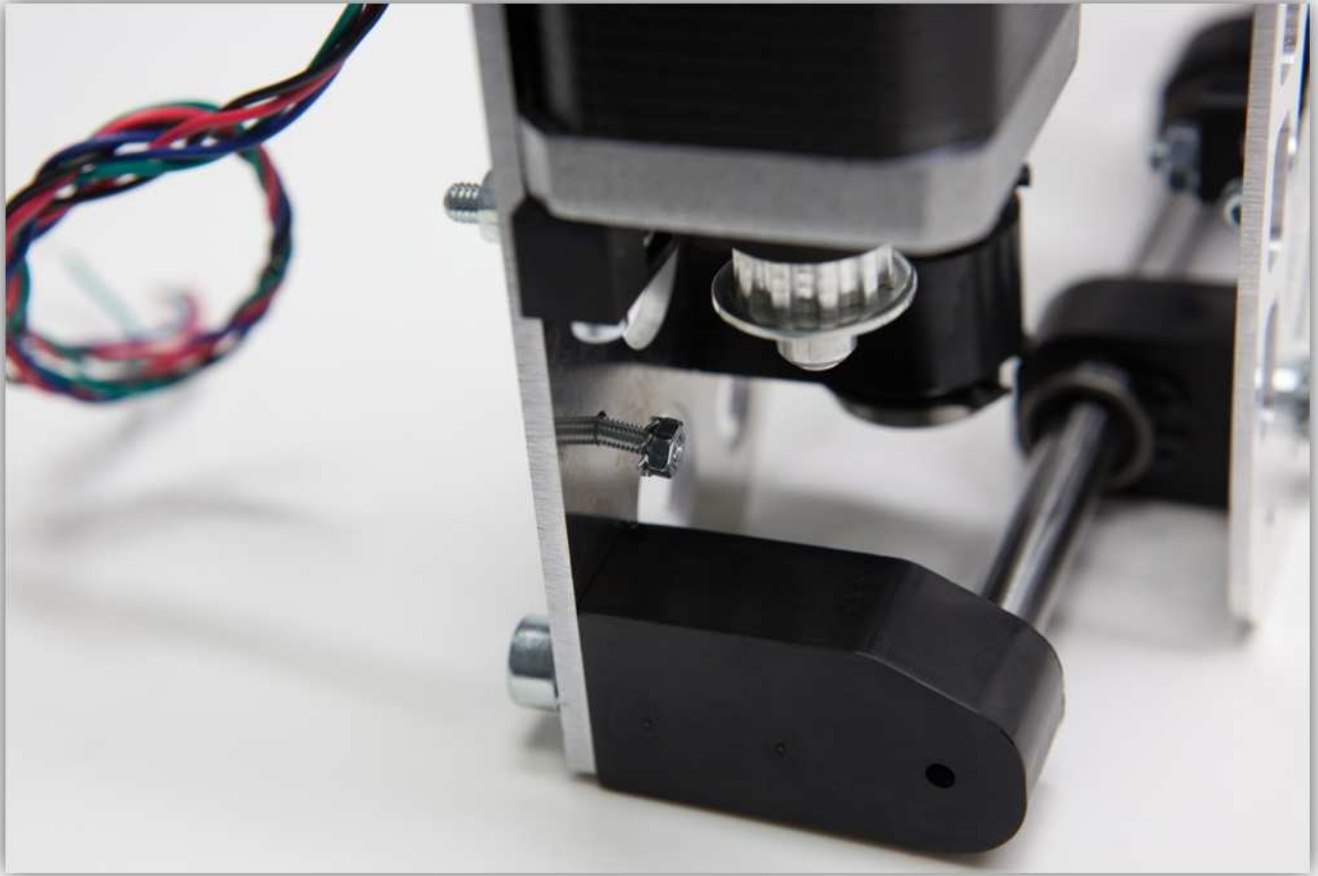

Schuif de BEUGEL VAN DE MICROSCHAKELAAR onder de sluitring en moer (zie afb.). Draai de moer handvast.

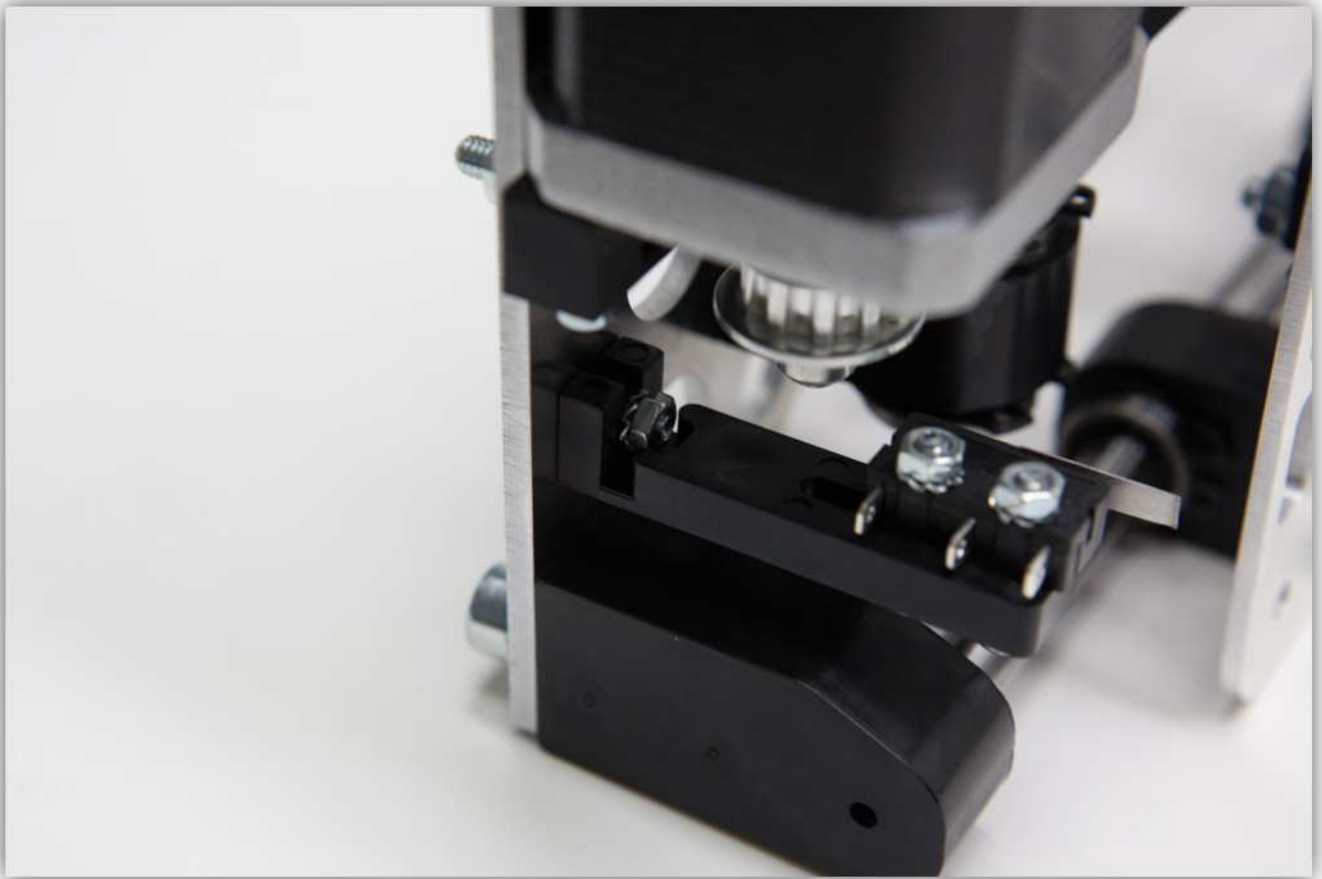

Zorg ervoor dat de schroef op het PRINTFRAMEWAGENTJE, de microscharnelaar activeert (zie afb. onder). Is dit niet het geval, draai dan de 4 bouten die de Y-LAGERKLEM op zijn plaats houden, los. Verplaats het PRINTFRAMEWAGENTJE naar links of naar rechts en draai de bouten opnieuw vast met een vloeiende beweging.

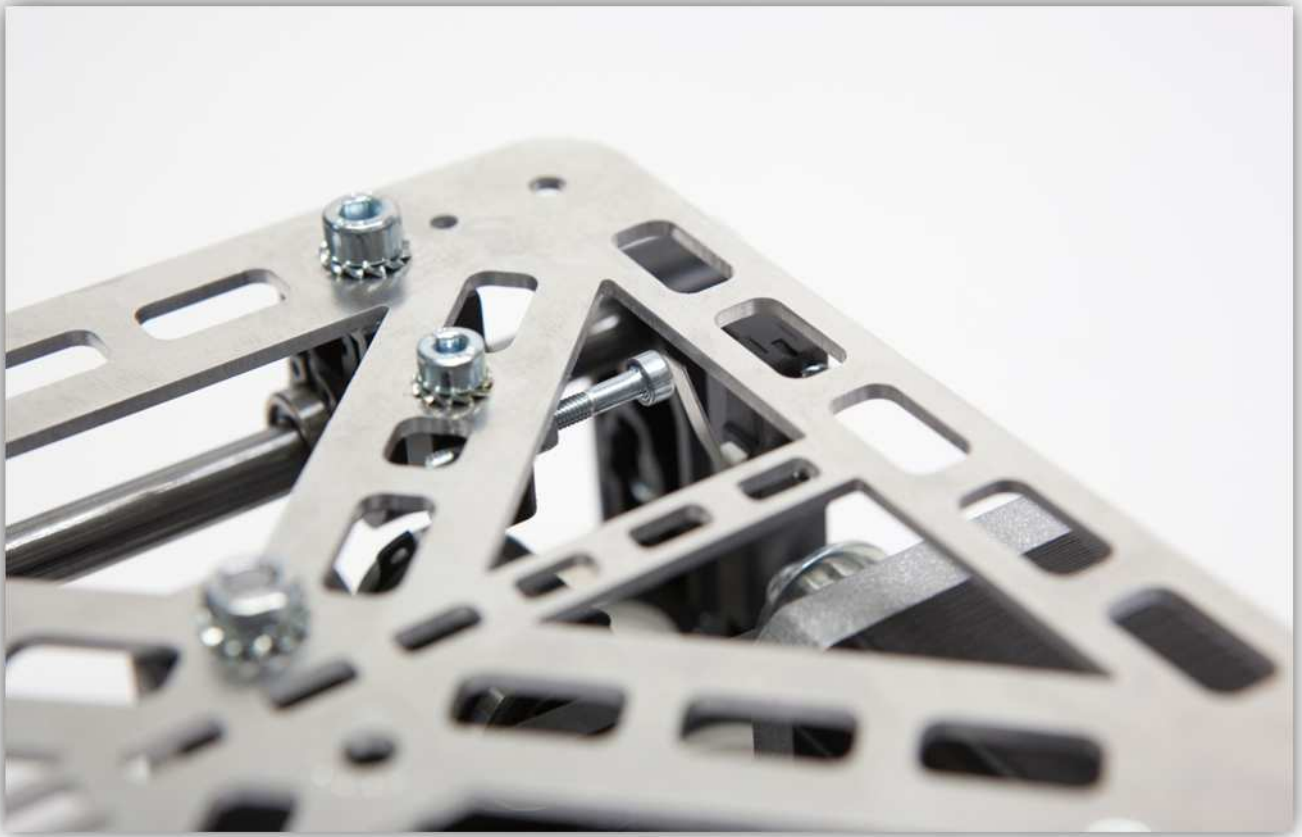
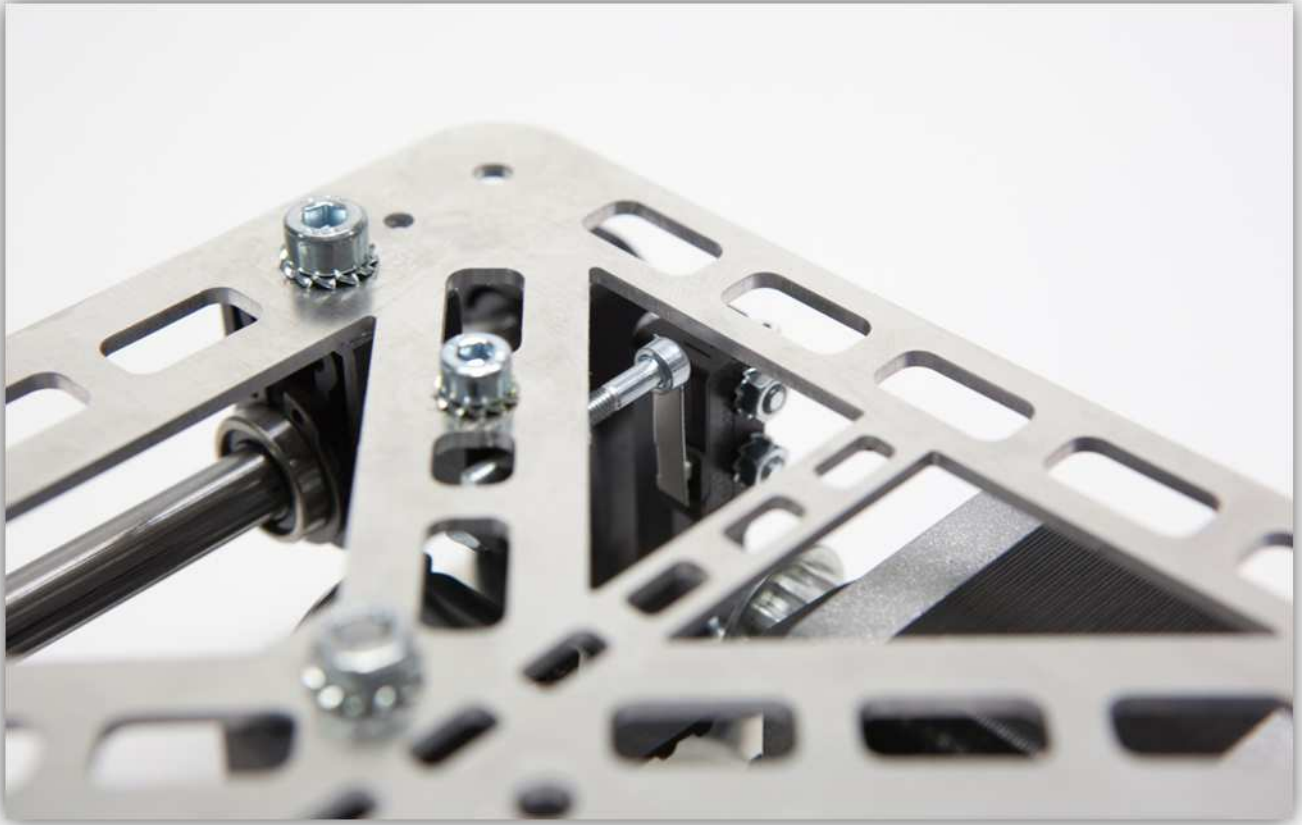

Draai de bout die de BEUGEL VAN DE MICROSCHAKELAAR op zijn plaats houdt, stevig vast.

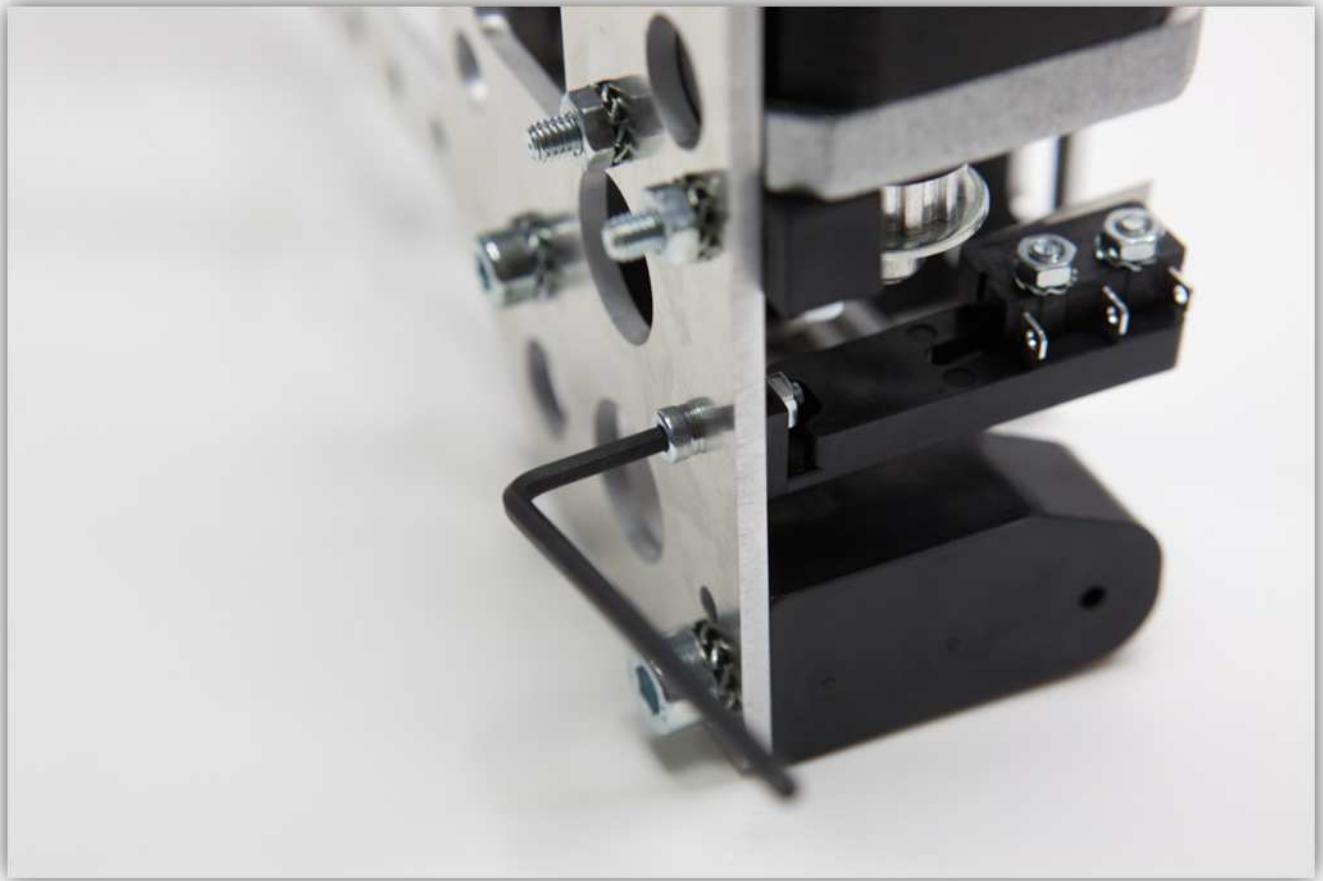

U bent nu klaar met het tweede hoofdstuk van de montage. Het resultaat van de X-WAGEN zou er moeten uitzien als volgt:

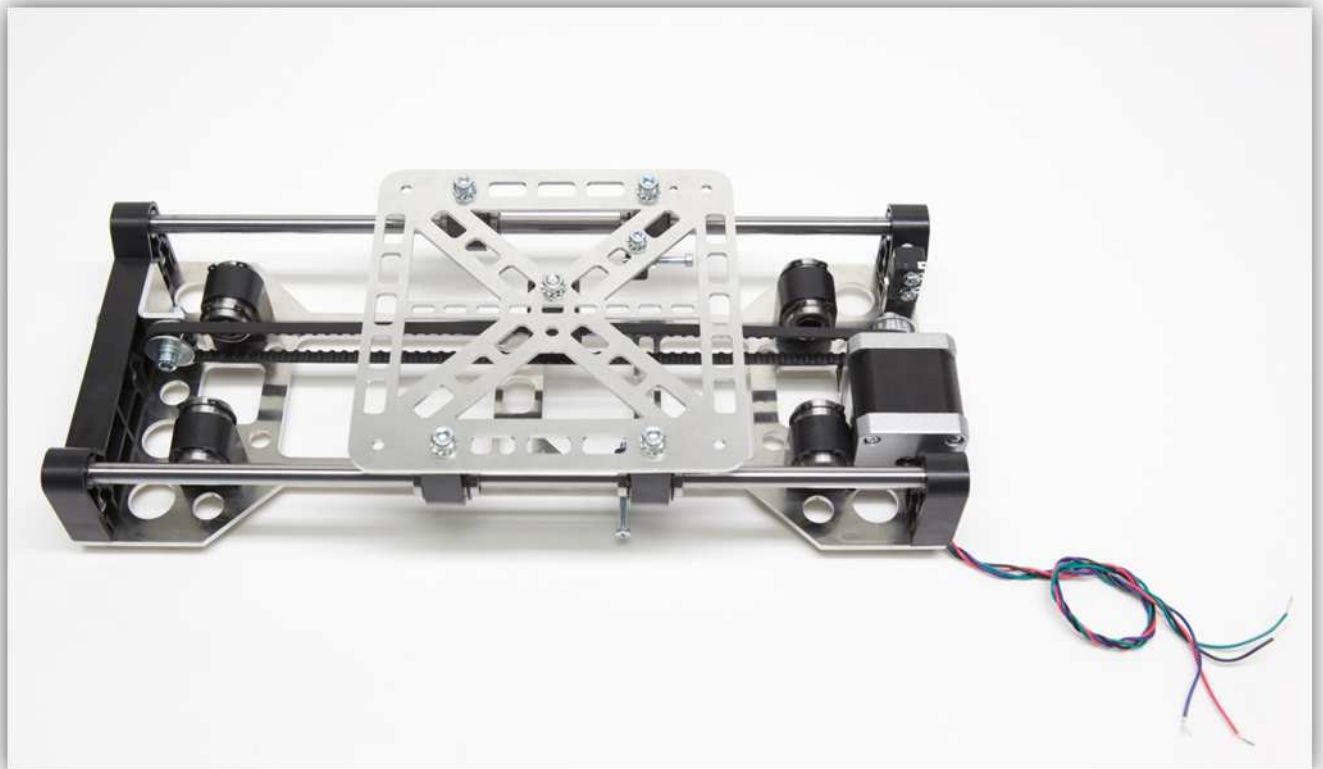

003 - HET BASISFRAME MONTEREN

Neem een ALUMINIUM PROFIEL van 450 mm uit de doos.



Neem twee ALUMINIUM PROFIELEN van 416 mm uit de doos.



Neem het zakje gemarkeerd met 14 uit de doos. U zou 14 HOEKSTEUNEN moeten hebben:



Schuif aan weerszijden 2 van deze HOEKSTEUNEN in het ALUMINIUM PROFIEL van 450 mm.



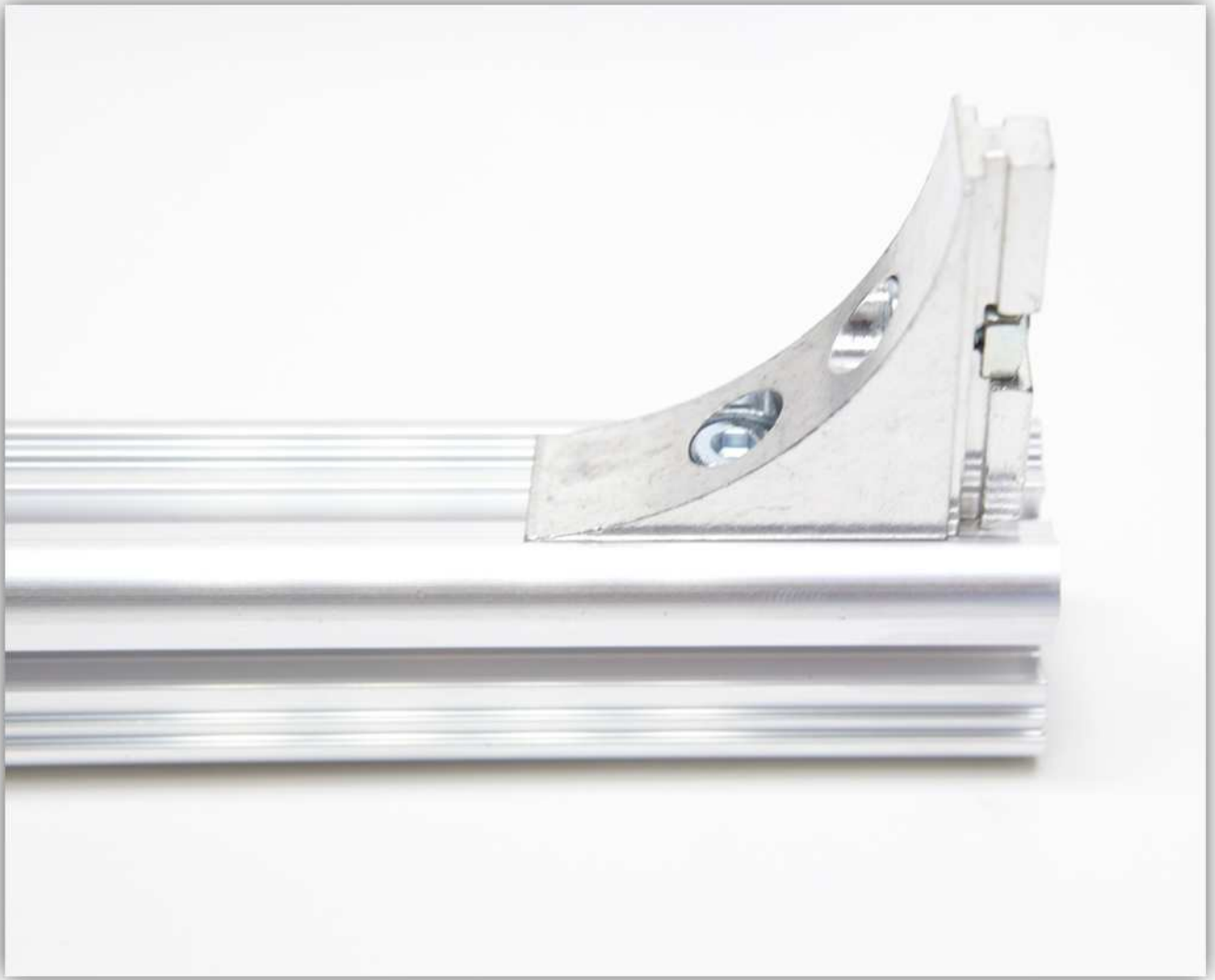

Schuif aan weerszijden een ALUMINIUM PROFIEL van 416 mm op het ALUMINIUM PROFIEL van 450 mm.



Draai alle bouten stevig vast en zorg ervoor dat alle hoeken 90° zijn en dat alle ALUMINIUM PROFIELEN waterpas liggen.



Het moet er als volgt uitzien:



Neem het zakje gemarkeerd met 15 uit de doos. U zou de volgende onderdelen moeten hebben:



Neem het zakje gemarkeerd met 16 uit de doos. Het zakje telt 34 vierkante moeren :



Er is reeds een M5-moer op de bout gemonteerd. Draai een gewone M5-moer, een platte M5-sluitring en een vierkante M5-moer op de voet. Herhaal dit 4 keer. **Draai de bouten niet vast.**



Schuif deze in alle uiteinden van de ALUMINIUM PROFIELEN van 416 mm.



Draai de moeren stevig vast (zie afb. onder):



Het frame moet er als volgt uitzien:



Neem twee staven uit het zakje gemarkeerd met 7. Deze staven moeten een diameter van 10 mm en een lengte van 450 mm hebben.



Schuif de twee staven in de lineaire lagers (zie afb. onder):

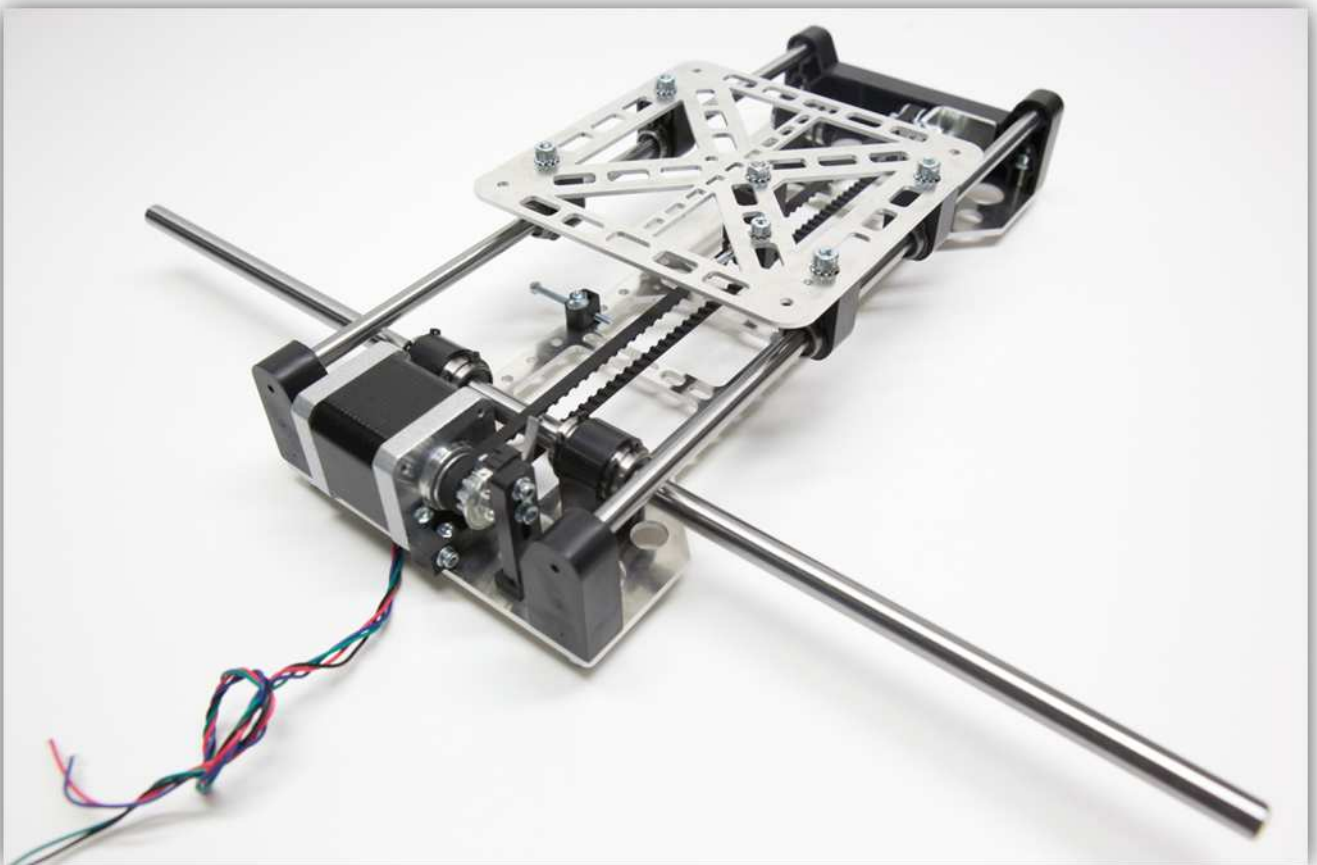

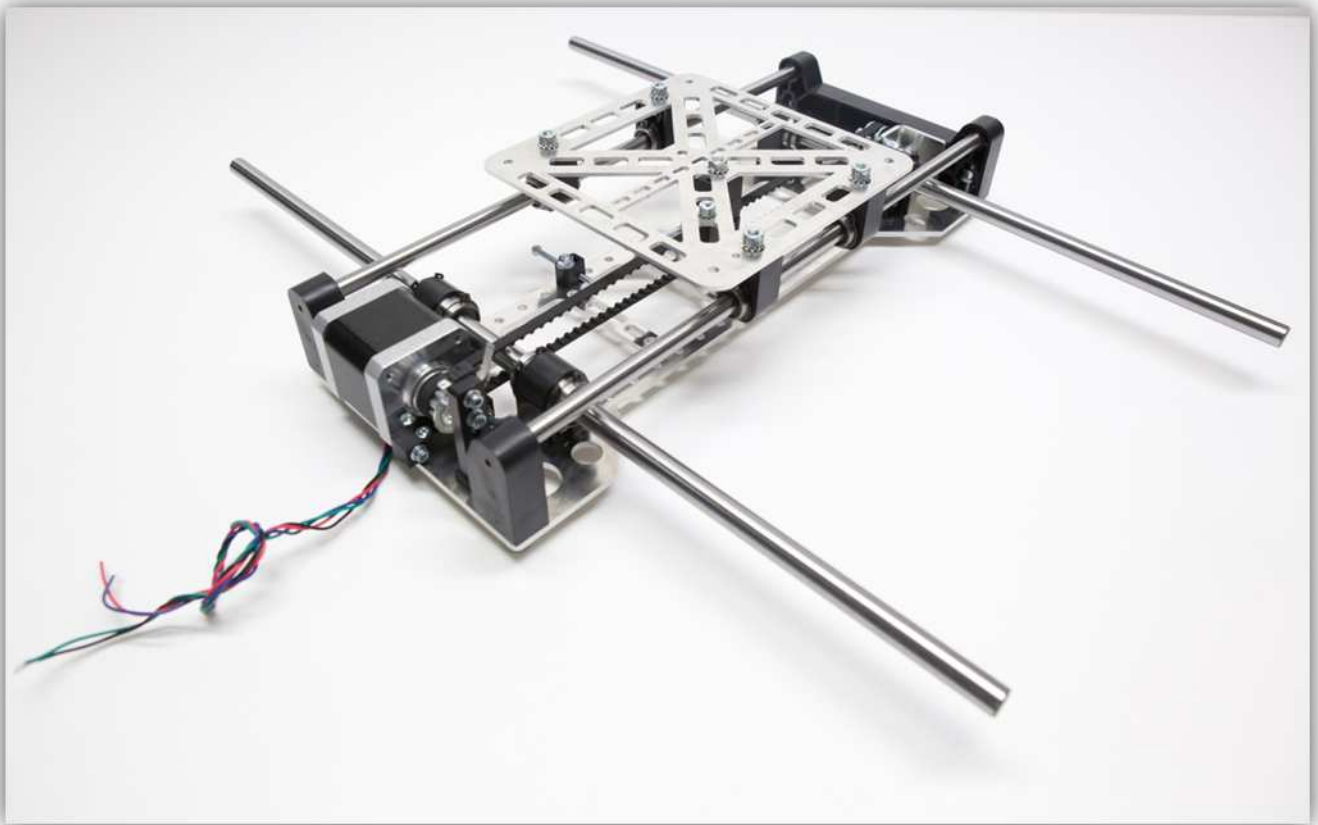

Neem nu 4 X-STAAFKLEMMEN uit het zakje met de plastic onderdelen:



Schuif de 4 X-STAAFKLEMMEN over de uiteinden van beide staven.

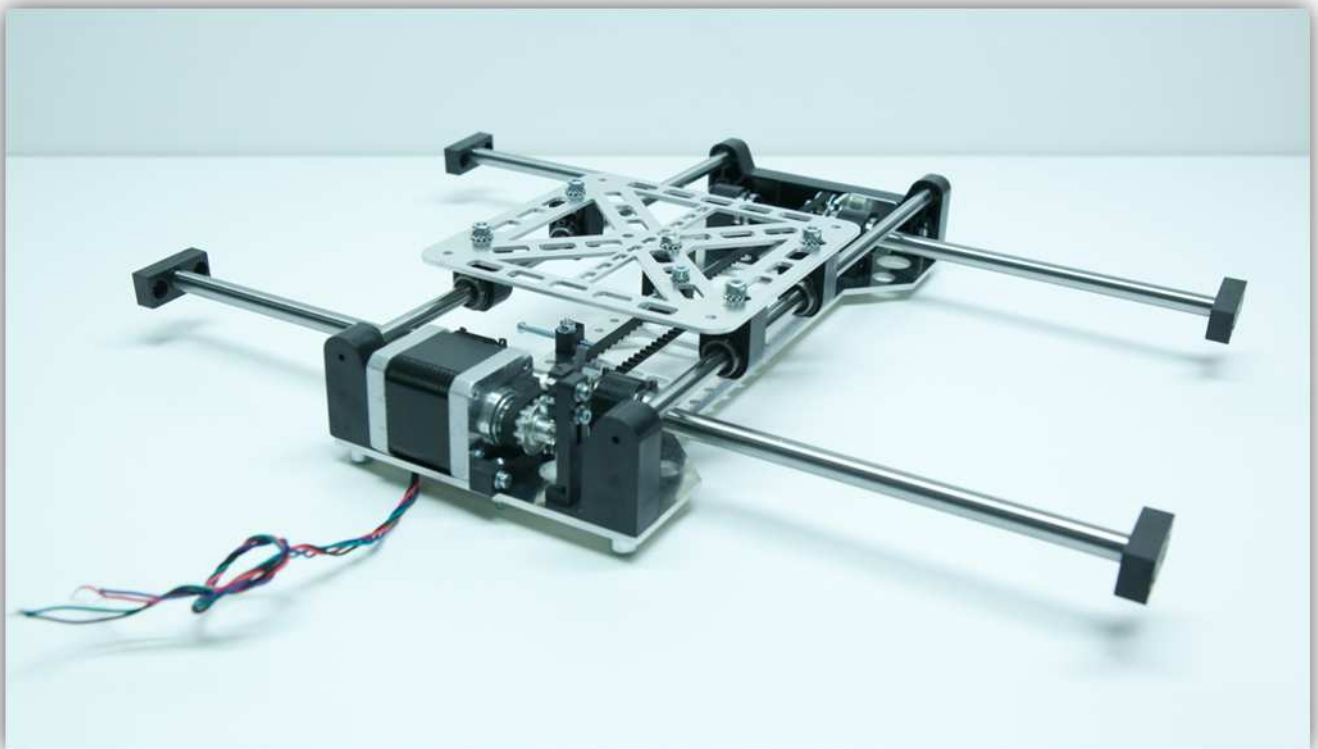
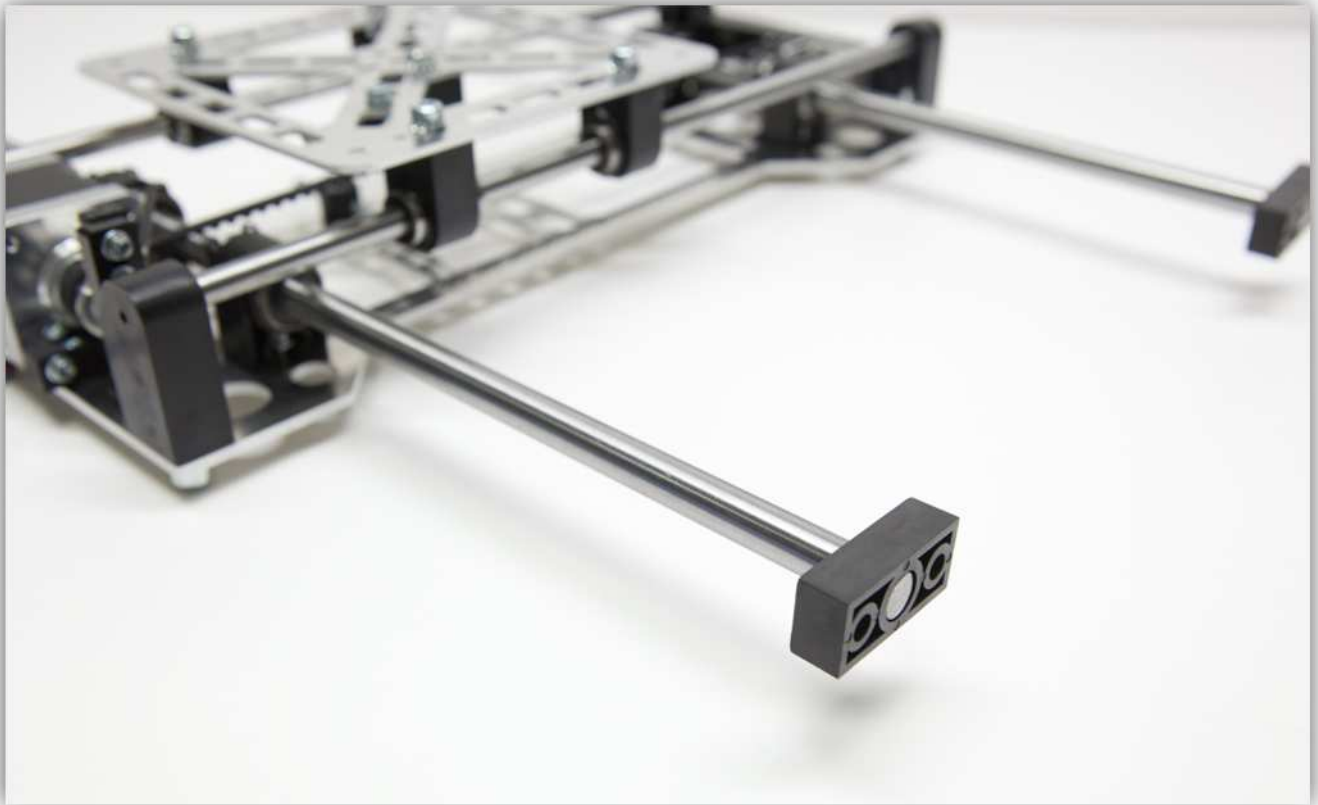

Neem alle M5-bouten uit het zakje gemarkeerd met 17.



Draai de bouten in alle X-STAAFKLEMMEN (zie afb.):





Draai een vierkante M5-moer op alle bouten. **Draai de bouten niet vast.**



De X-WAGEN ziet uit als volgt:

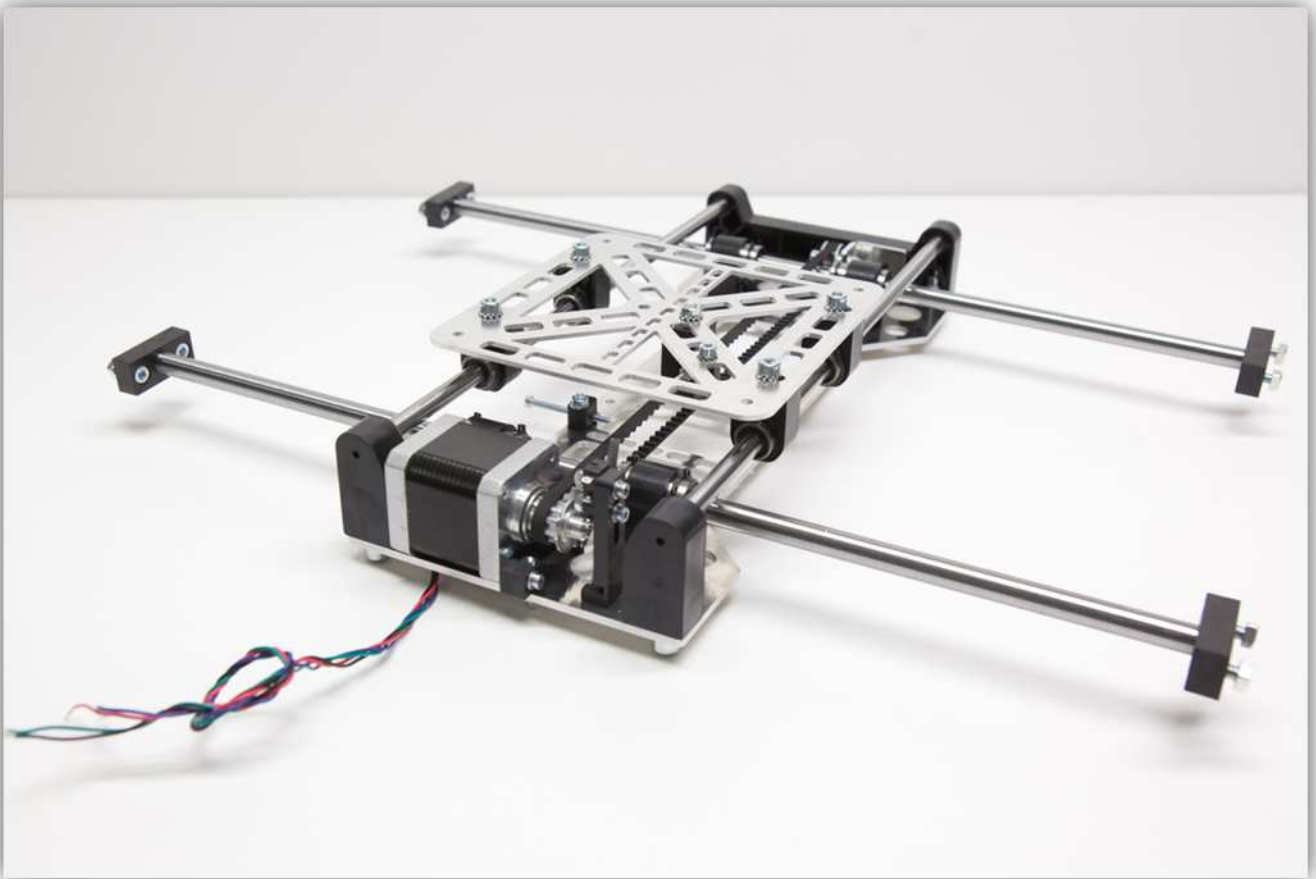

Schuif nu de X-WAGEN in het frame (zie afb. onder). Begin met de motorkant.

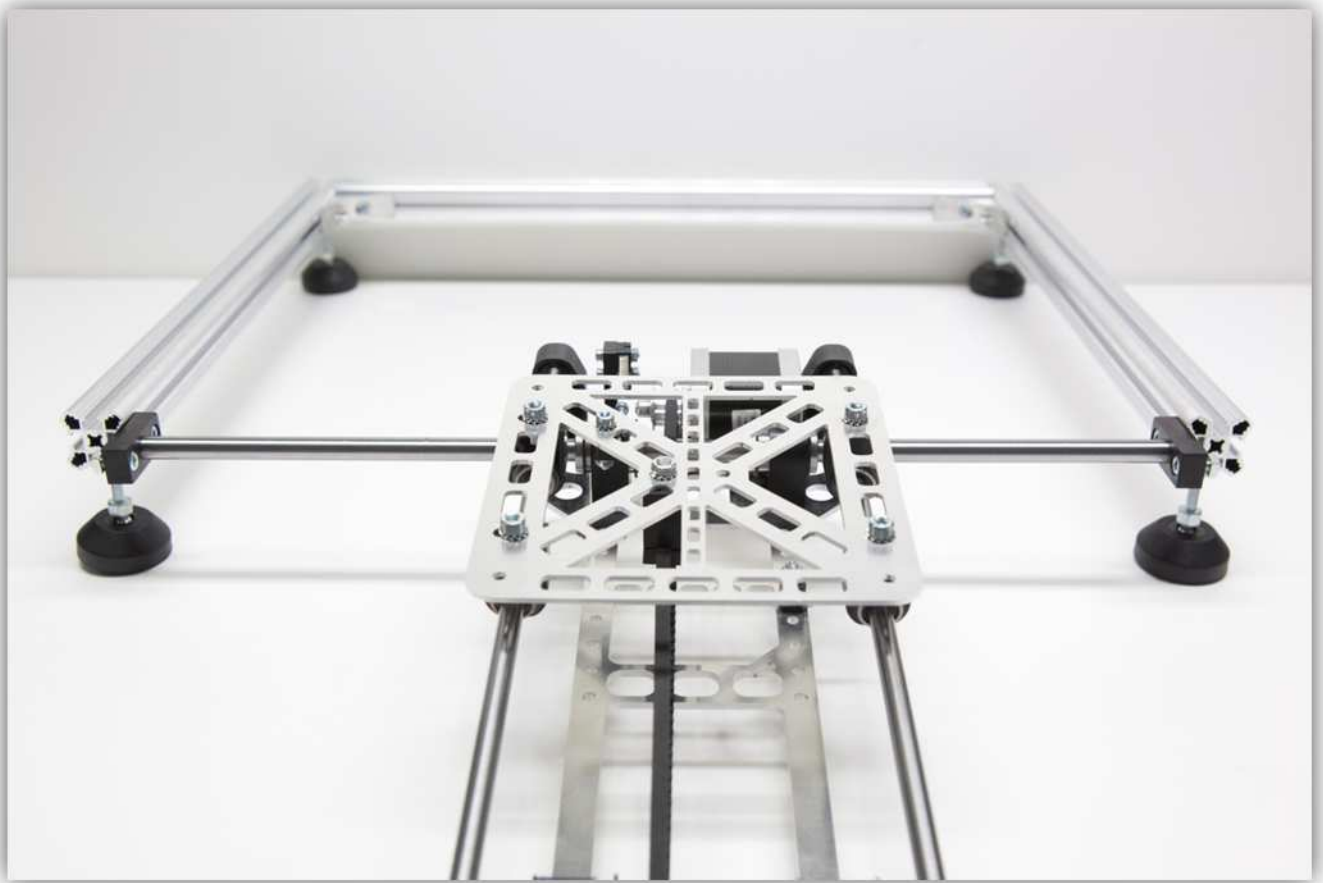



Schuif nu 2 vierkante M5-moeren in het rechter ALUMINIUM PROFIEL (zie afb.):



Schuif een vierkante M5-moer in het linker ALUMINIUM PROFIEL (zie afb.):





Schuif de X-wagen verder tot er ongeveer 4 mm afstand is tussen de eerste X-STAAFKLEM en de HOEKSTEUN aan het uiteinde van het frame. Zorg ervoor dat de X-WAGEN waterpas en parallel staat aan het frame. Controleer ook of de

X-LAGERKLEMMEN nog steeds op hun plaats vastzitten. Draai de bouten die deze onderdelen vasthouden alleen handvast.



Schuif een HOEKSTEUN op alle ALUMINIUM PROFIELEN (open zijde).



Schuif nu een ALUMINIUM PROFIEL van 450 mm op de twee HOEKSTEUNEN.



Schuif nu het ALUMINIUM PROFIEL en de 2 HOEKSTEUNEN in het frame.





Wanneer het ALUMINIUM PROFIEL gelijk ligt met het frame, draai dan alle bouten van de HOEKSTEUNEN vast.



Controleer of alle X-LAGERKLEMMEN goed vastzitten. Is dit het geval, draai dan de bouten van de klemmen stevig vast. Zorg ervoor dat de X-WAGEN vrij kan bewegen.



Controleer of de X-WAGEN in het midden staat. De afstand moet aan weerszijden ongeveer 93.50 mm zijn.



Draai nu de bouten van de X-STAAFKLEMMEN, die de X-wagen op zijn plaats houden, vast.



Laat voldoende afstand tussen de Y-LAGERKLEMMEN en de LINEAIRE LAGERS in de X-LAGERKLEMMEN. Wanneer er onvoldoende afstand is, kunt u de lagers enkele millimeters verschuiven. De 2 wagens moeten vrij kunnen bewegen over de volledige lengte van de staven.

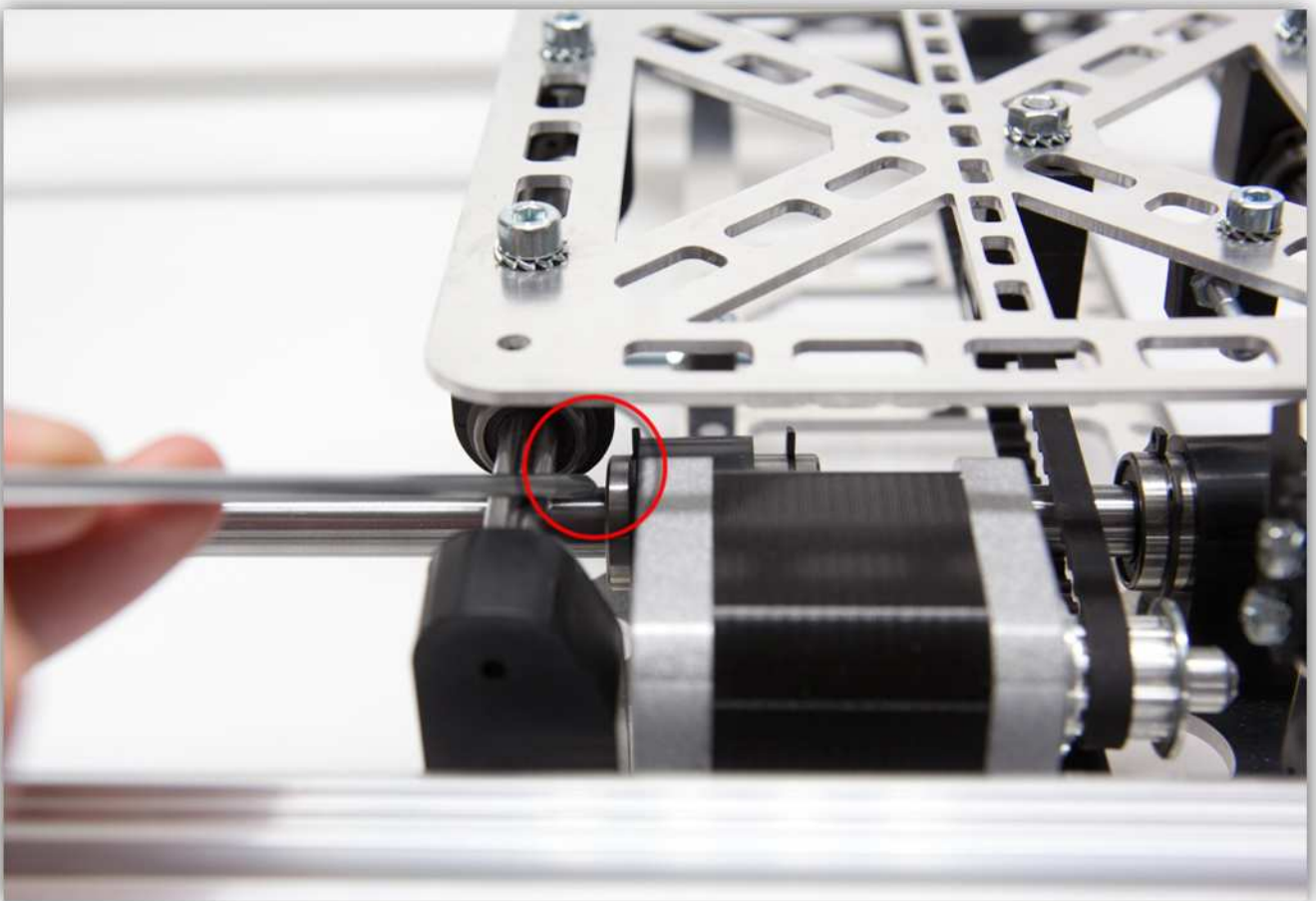
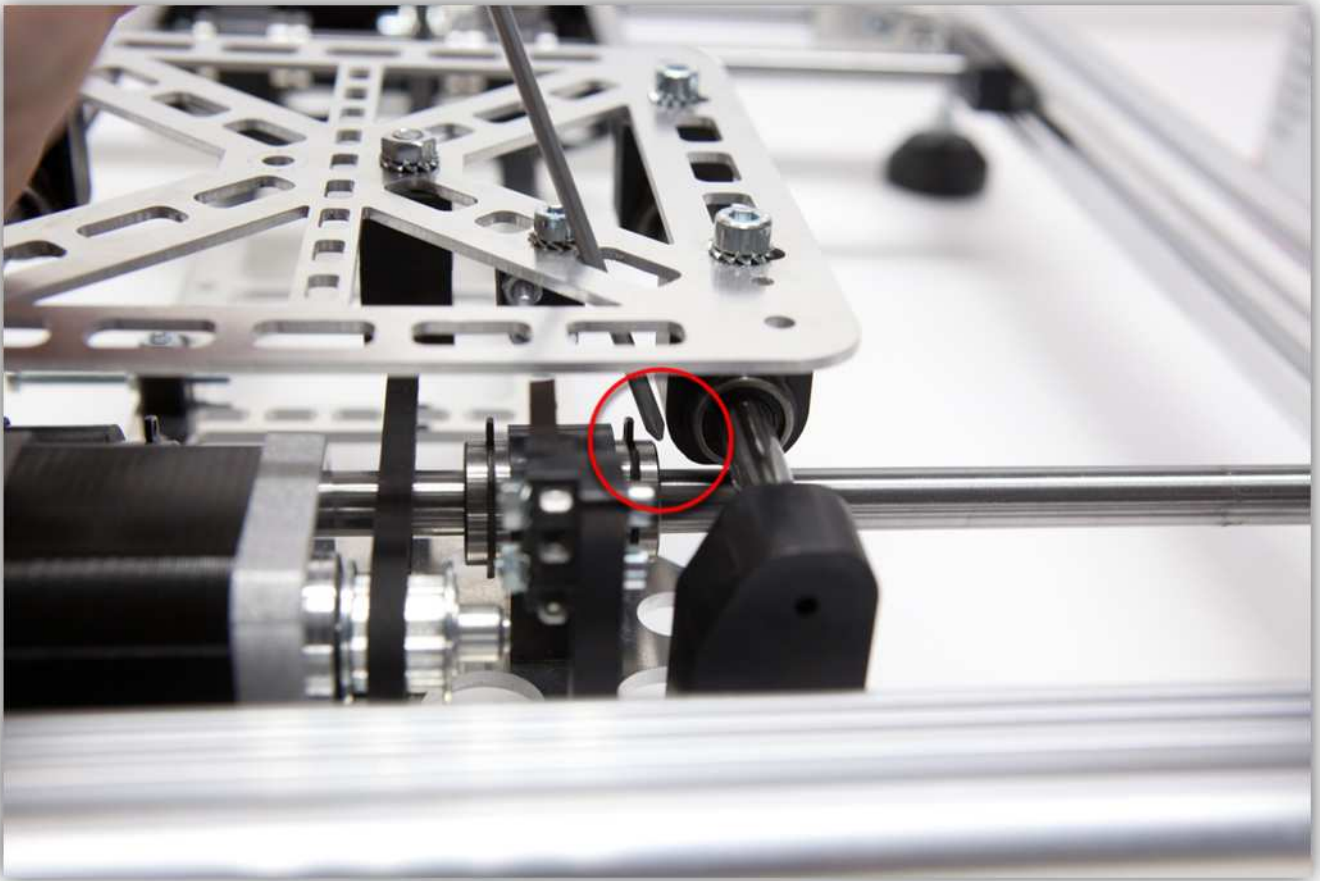

004 - HET LINKER RECHTOPSTAANDE PROFIEL VAN HET FRAME MONTEREN

Neem een ALUMINIUM PROFIEL van 500 mm uit de doos.



Schuif twee HOEKSTEUNEN in het uiteinde van het ALUMINIUM PROFIEL van 500 mm.



Schuif het gemonteerde deel in het linker profiel van het BASISFRAME.



Schuif het profiel tot het middelpunt zich op 16 cm van de rand van het basisframe bevindt.



Draai de bouten van de HOEKSTEUNEN vast.



Neem alle onderdelen uit het zakje gemarkeerd met 21.



Neem 4 Z-STAAFKLEMMEN uit het zakje met de plastic onderdelen (zie afb.). De openingen moeten een diameter van 10 mm hebben.

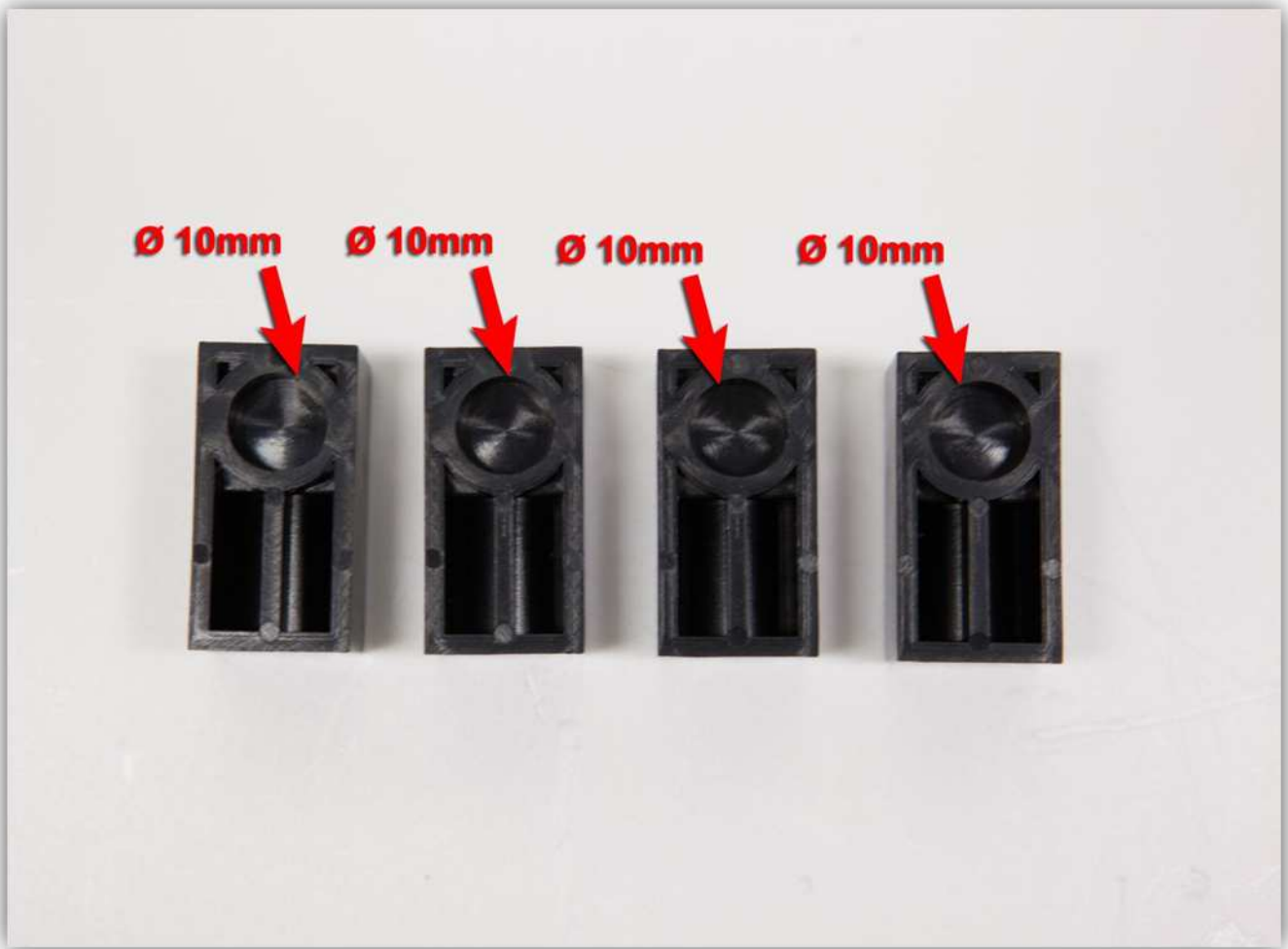

Neem twee staven uit het zakje gemarkeerd met 7. Deze staven moeten een diameter van 10 mm en een lengte van 345 mm hebben.



Gebruik 4 vierkante M5-moeren om het volgende te monteren:



Schuif 2 van deze onderdelen in het linker rechtopstaande ALUMINIUM PROFIEL (zie afb. onder):

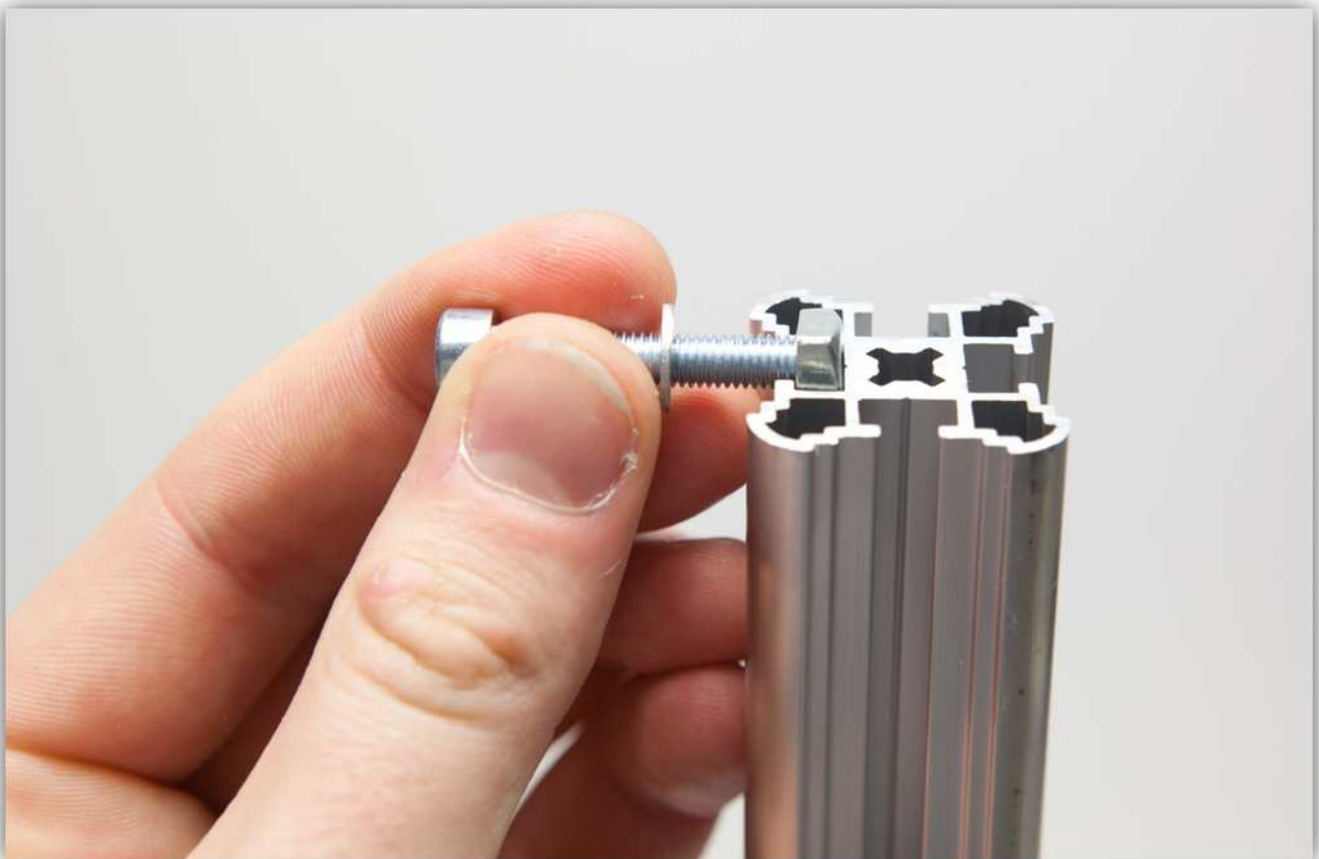
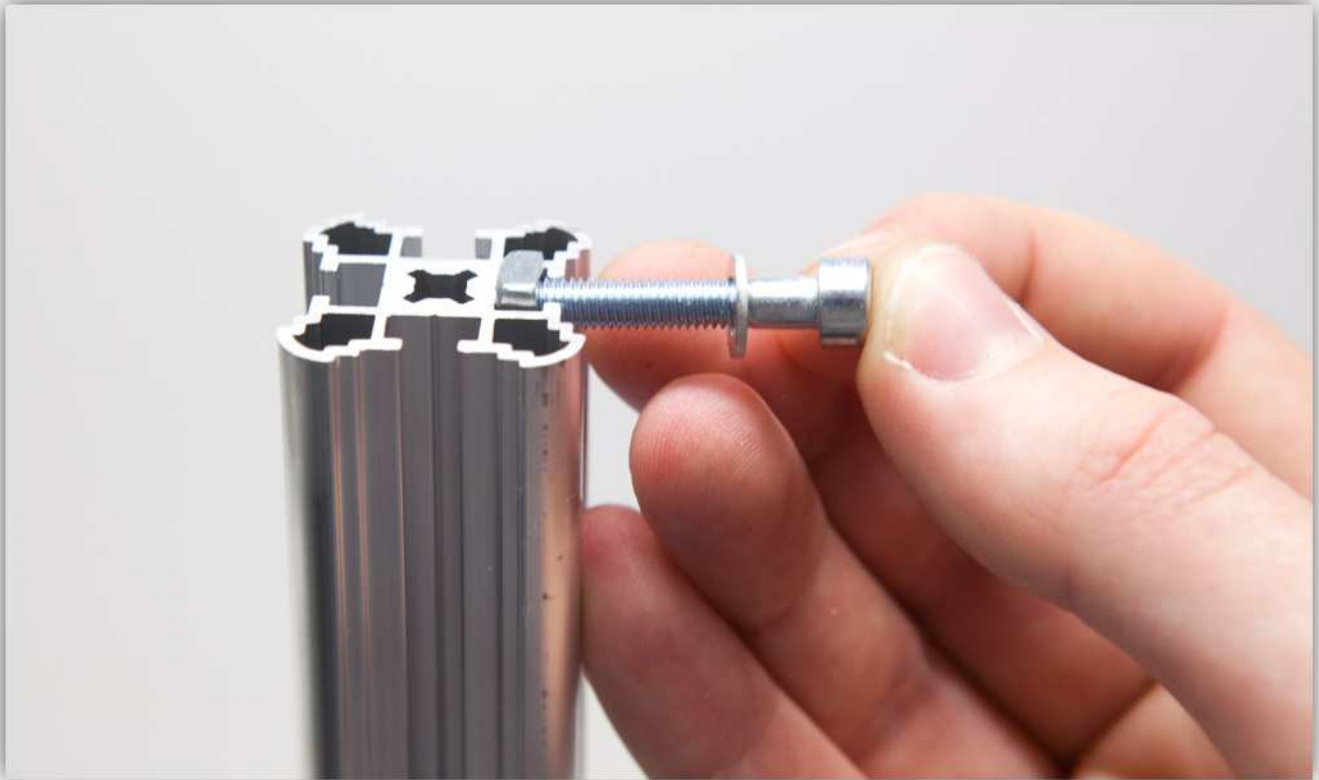

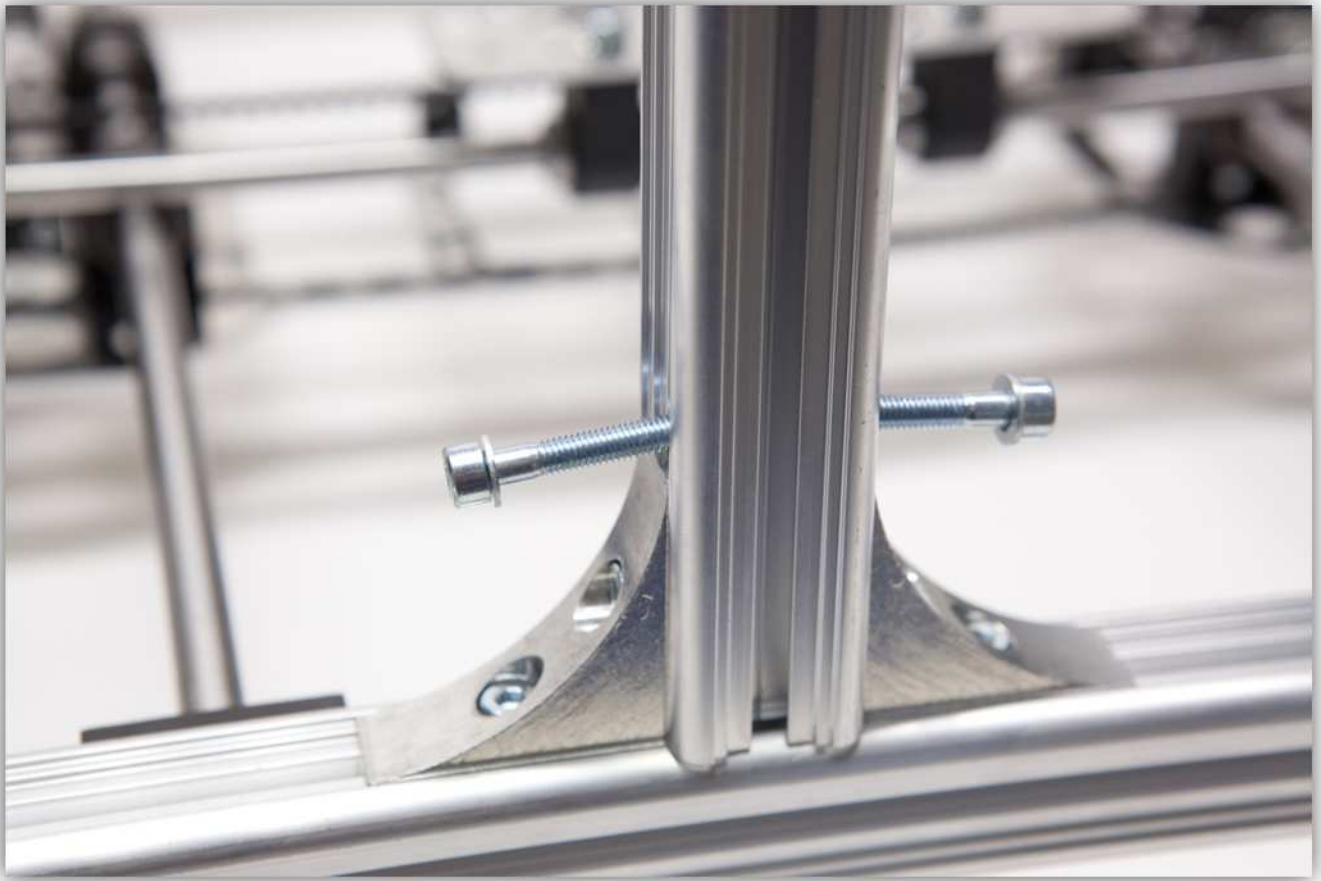

Schuif nu twee Z-STAAFKLEMMEN over de bouten (zie afb. onder).

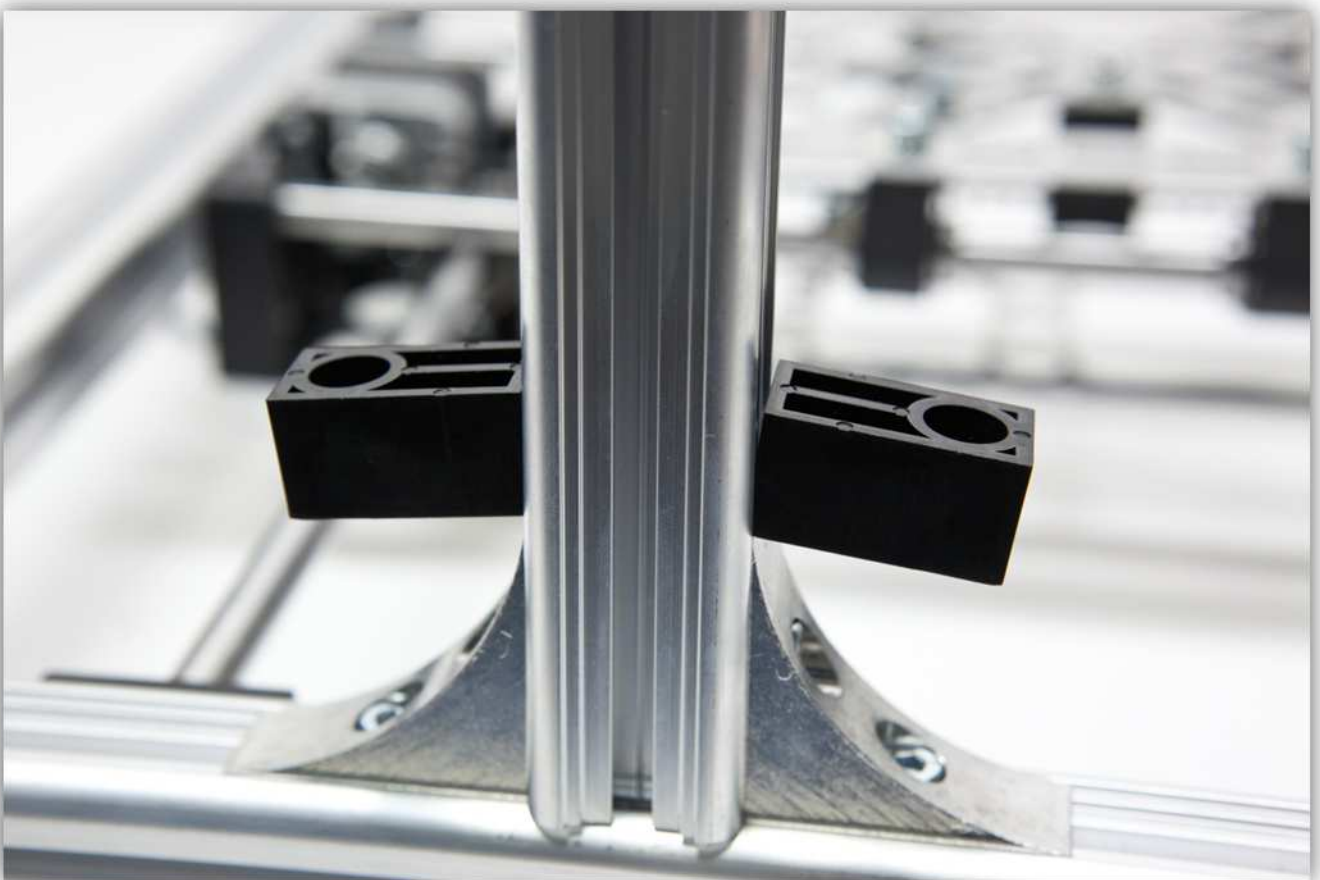

Schuif de Z-STAAFKLEM zover mogelijk naar beneden en draai daarna de bout vast. **Draai de bout niet te stevig vast.**



Plaats de twee staven in de Z-STAAFKLEMMEN.

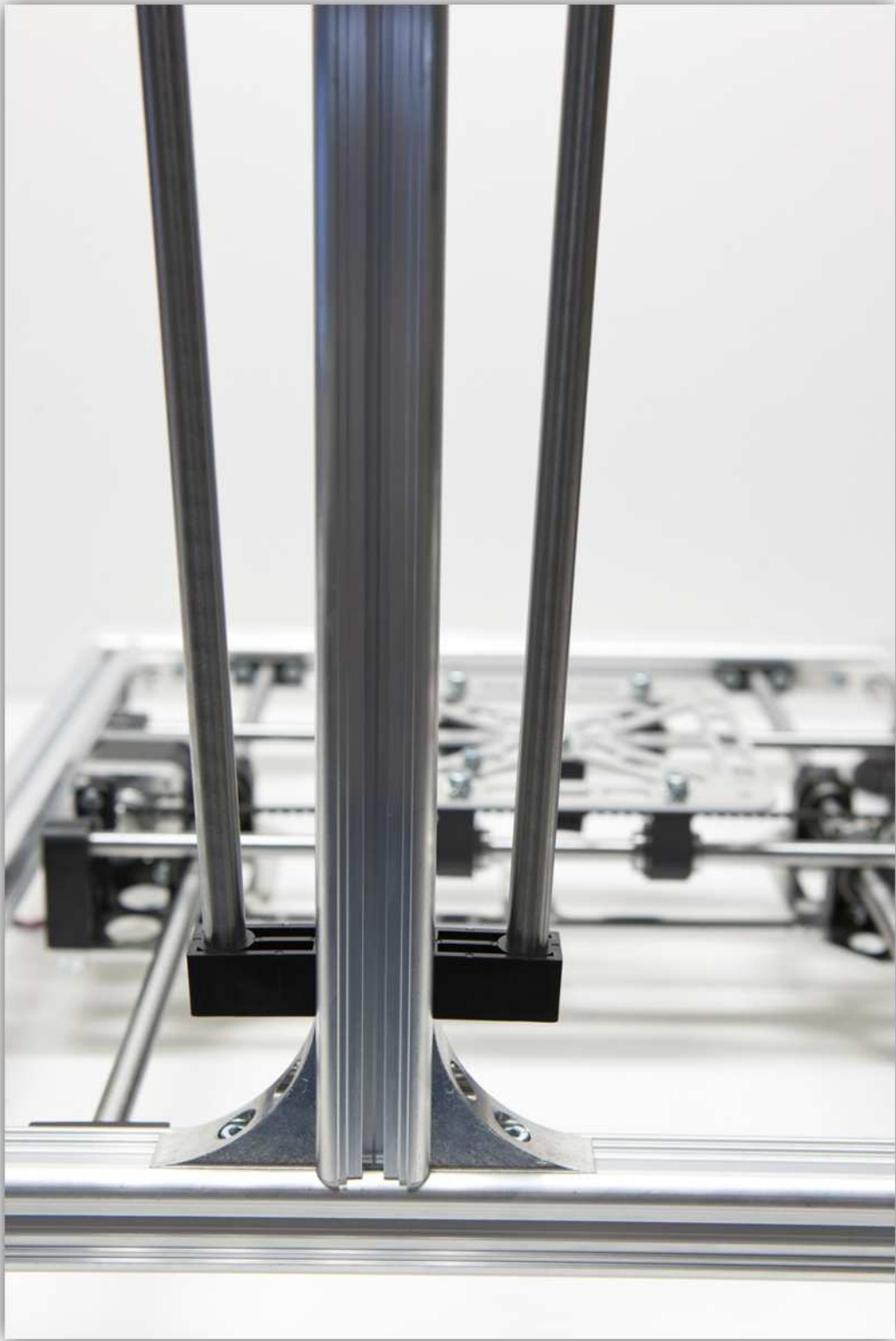

Neem alle onderdelen uit het zakje gemarkeerd met 19.

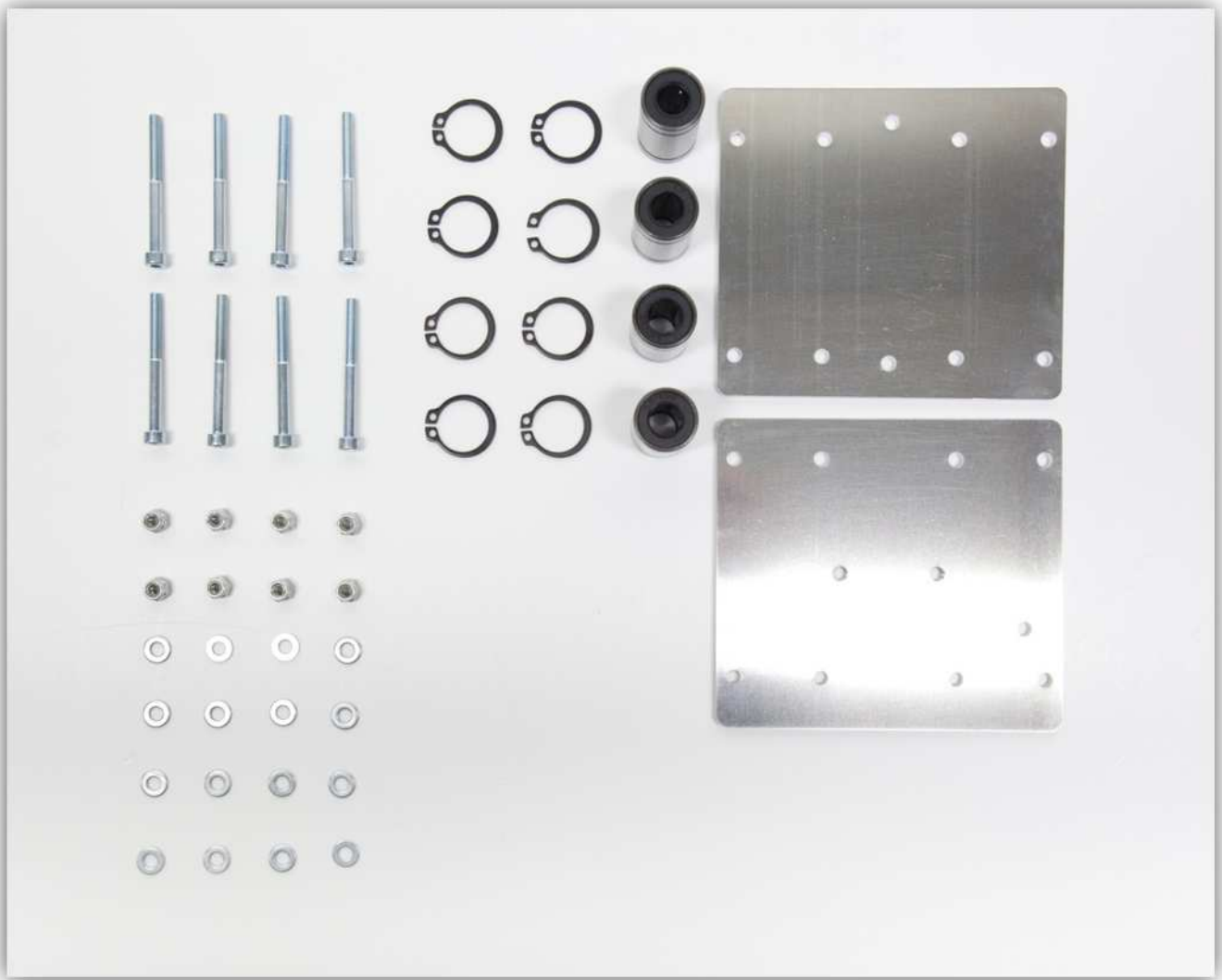

Neem 4 Z-LAGERKLEMMEN uit het zakje met de plastic onderdelen (zie afb. onder).



Schuif 4 lineaire lagers in de 4 Z-LAGERKLEMMEN.



Gebruik de borgveertang om de circlips voorzichtig rond de randen van de 4 LINEAIRE LAGERS (LM10UU) te schuiven.

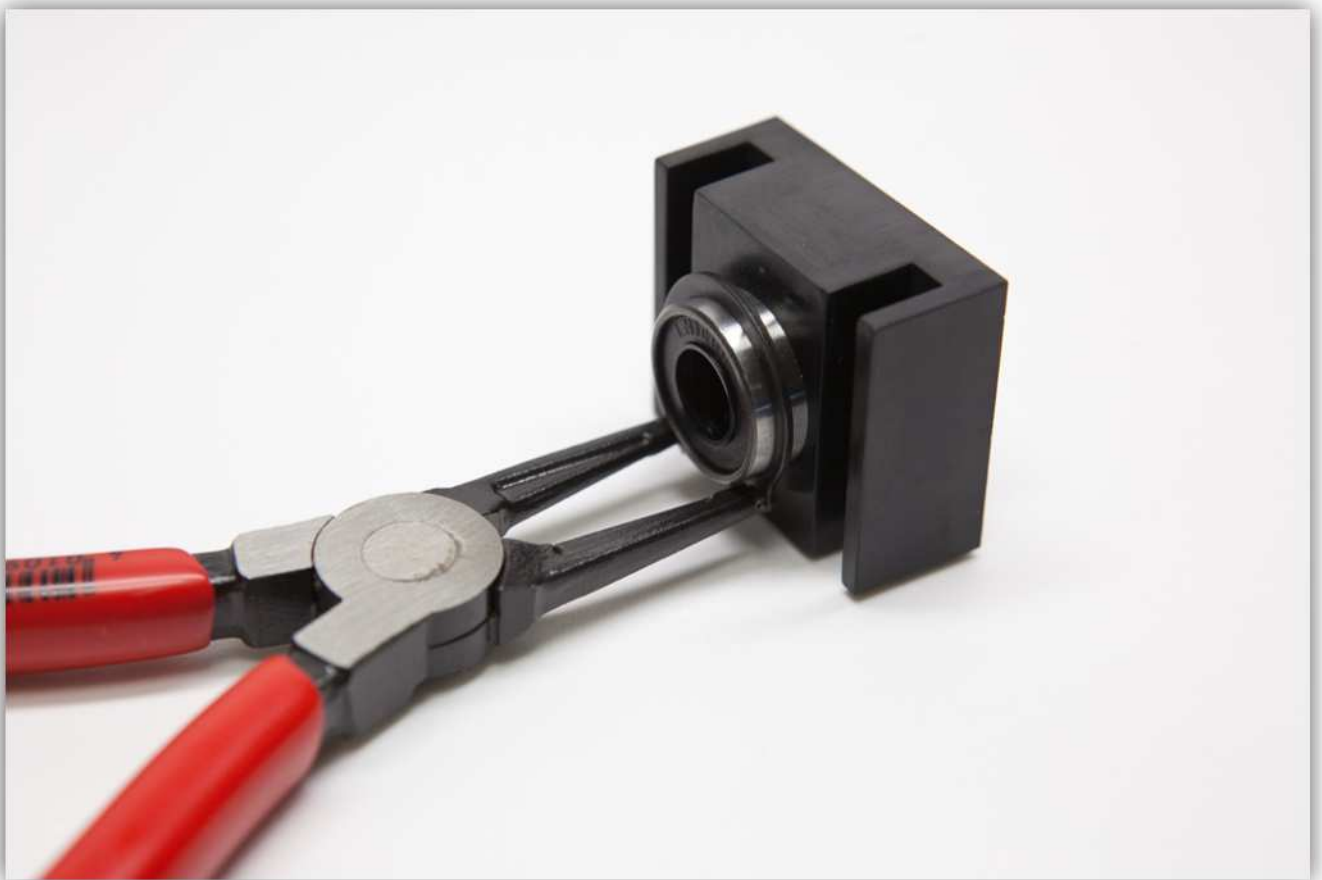





Neem alle onderdelen uit het zakje gemarkeerd met 20.



Gebruik de 2 M4 verzonken schroeven om het kleine ALUMINIUM PROFIEL aan de VOORPLAAT van de Z-WAGEN te bevestigen.



Let op de rode markeringen. Controleer de oriëntatie.



Gebruik de M4-moeren en gekartelde M4-sluitringen (zie afb. onder):



Schuif een M4-sluitring op de lange M4-bout. Herhaal dit 8 keer.



Schuif de bout met sluitring door de VOOR- EN ACHTERPLAAT van de Z-WAGEN. **Controleer de oriëntatie van de onderdelen. Let goed op de rode pijltjes (zie afb.).**

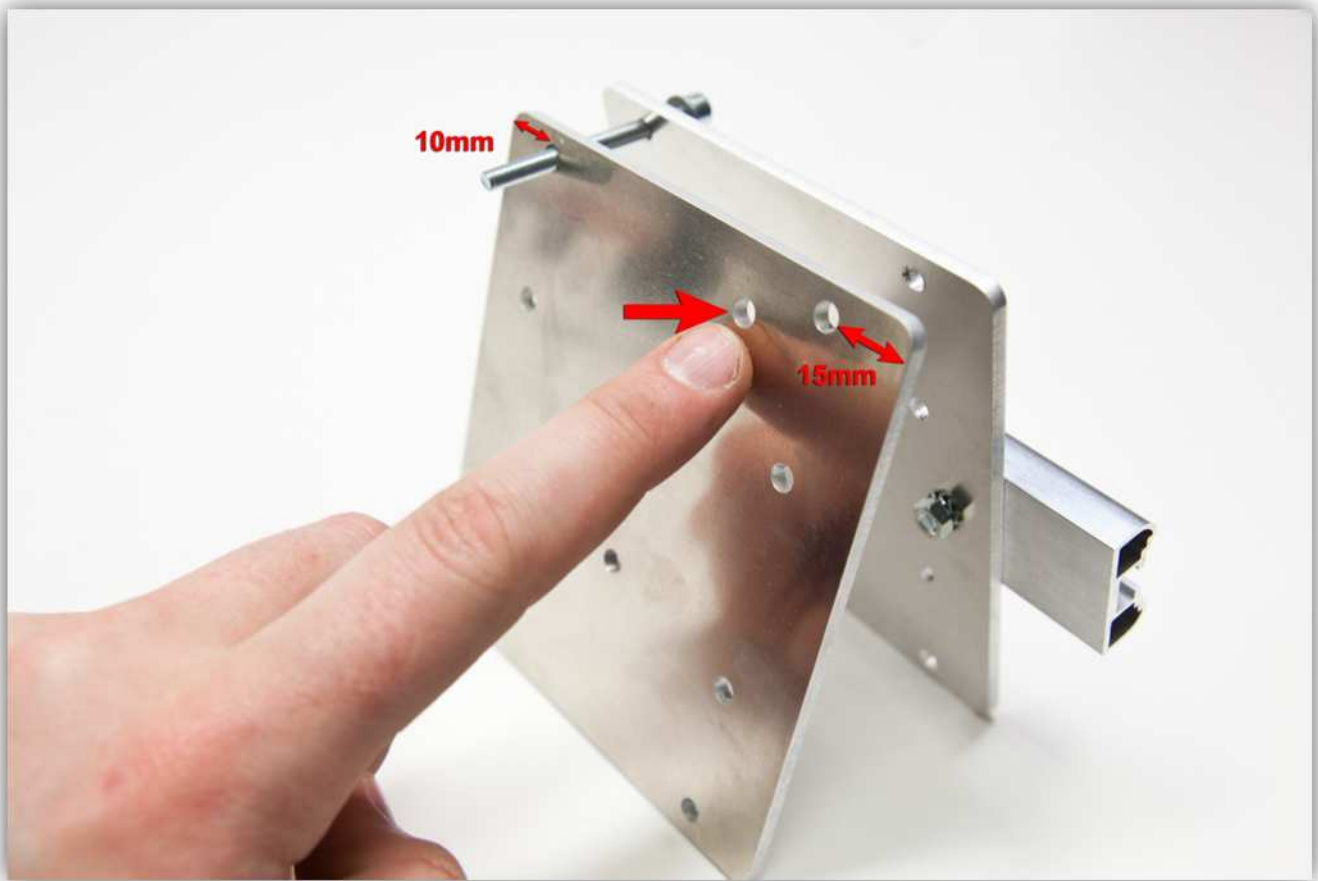

Draai de overige bouten op hun plaats en draai een M4-sluitring en een M4-borgmoer op alle bouten. **Draai de bouten niet vast.**

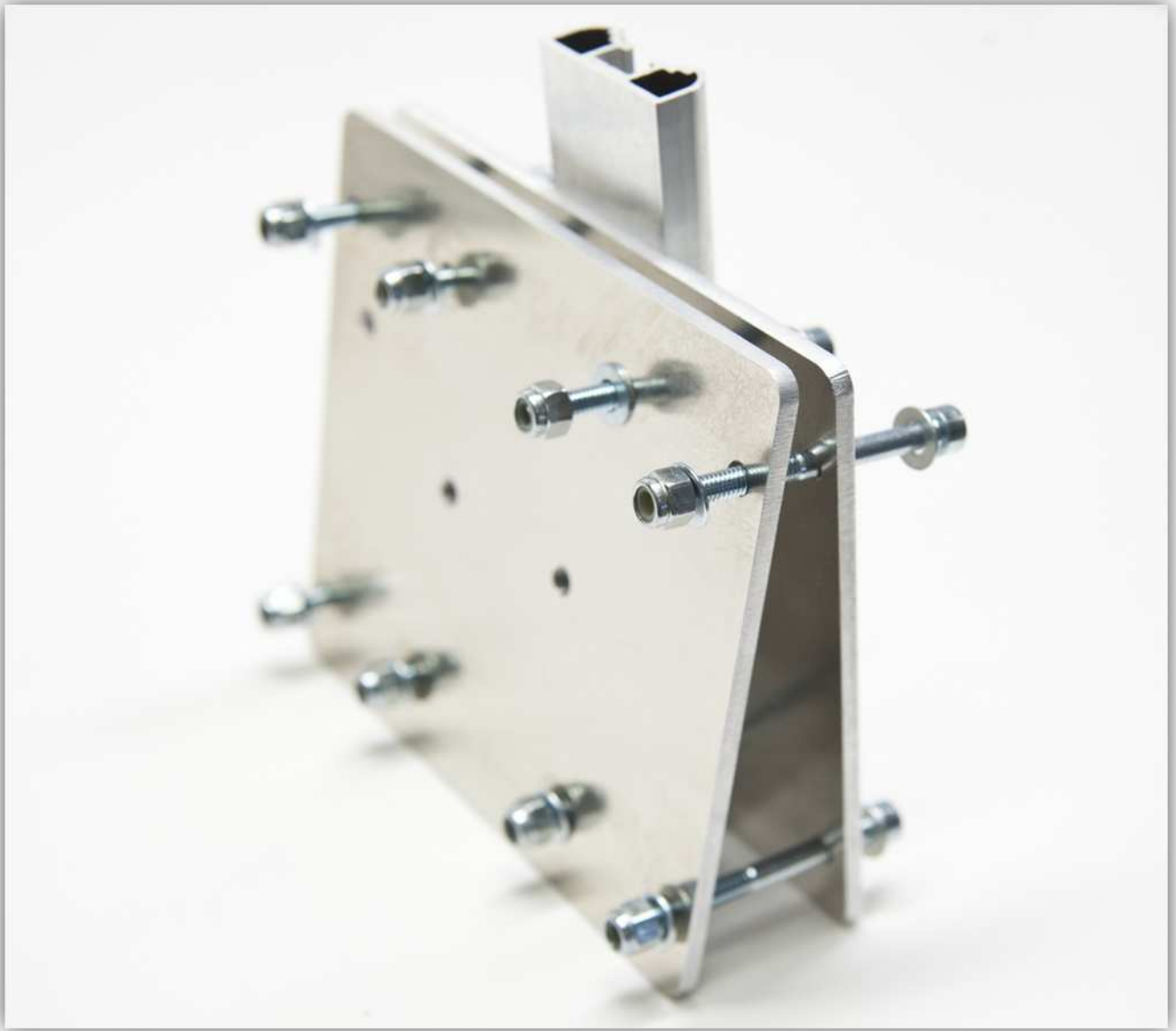

Schuif de 4 Z-LAGERKLEMMEN tussen de 2 aluminium platen en over de bouten.



Draai de bouten voorzichtig vast. Pas in een volgende stap worden de bouten helemaal vastgedraaid.



Schuif het geheel over de 2 rechtopstaande staven. **Controleer de oriëntatie.**

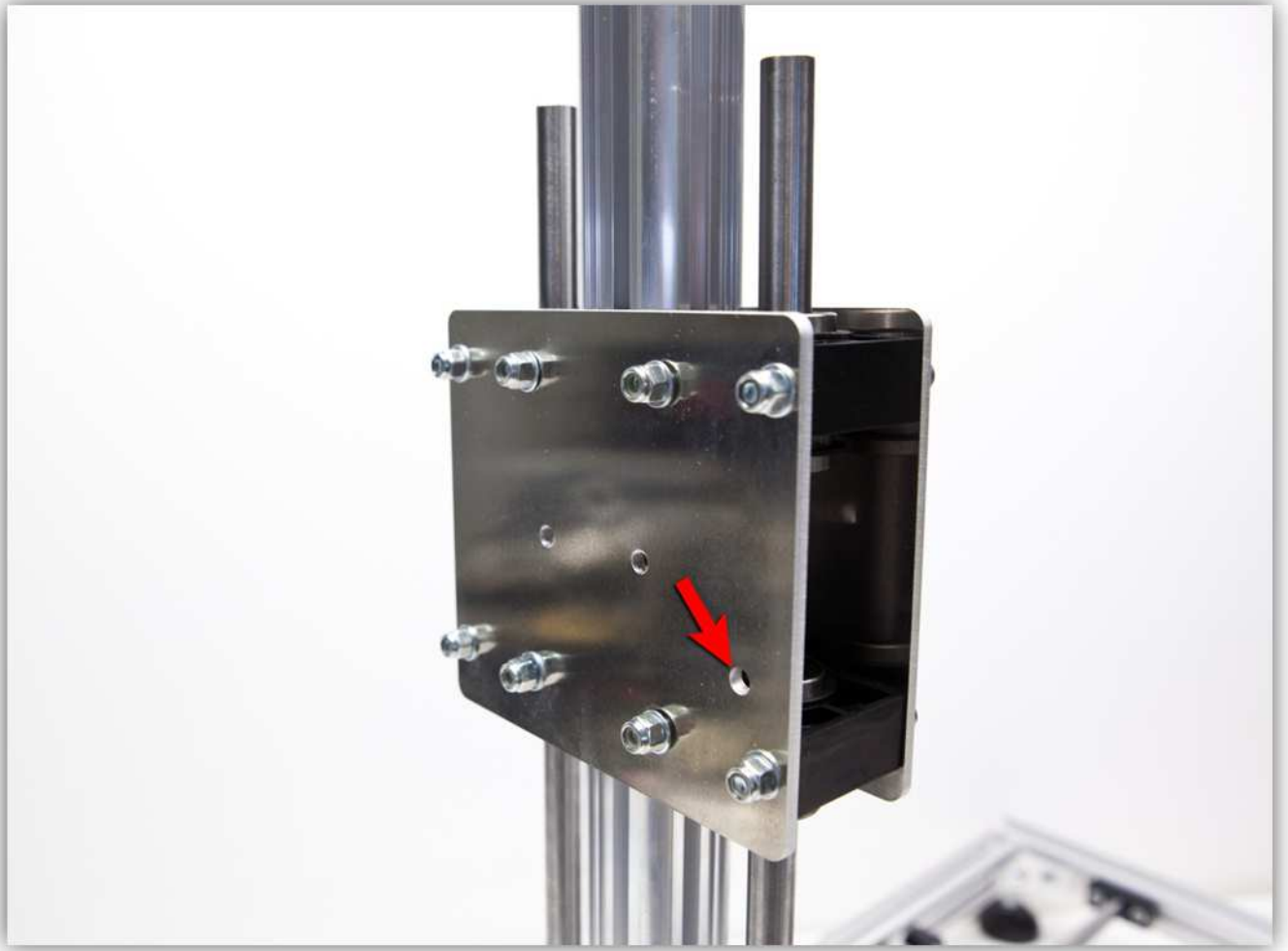

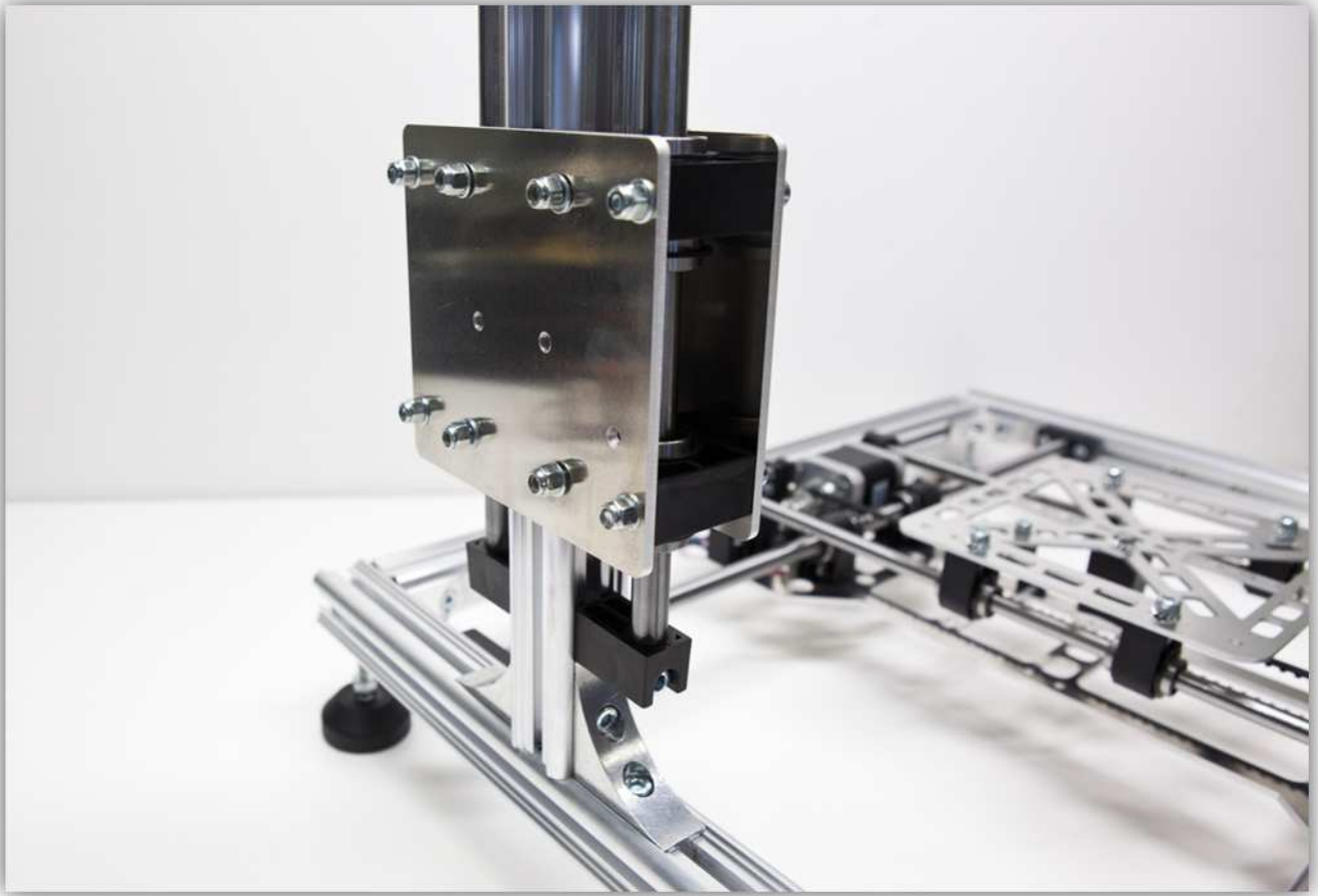

Schuif nu de twee overige Z-STAAFKLEMMEN over de staven.



Neem twee van de reeds gemonteerde bouten:



Schuif deze in het rechtopstaande profiel zodat deze in de Z-STAAFKLEM passen.



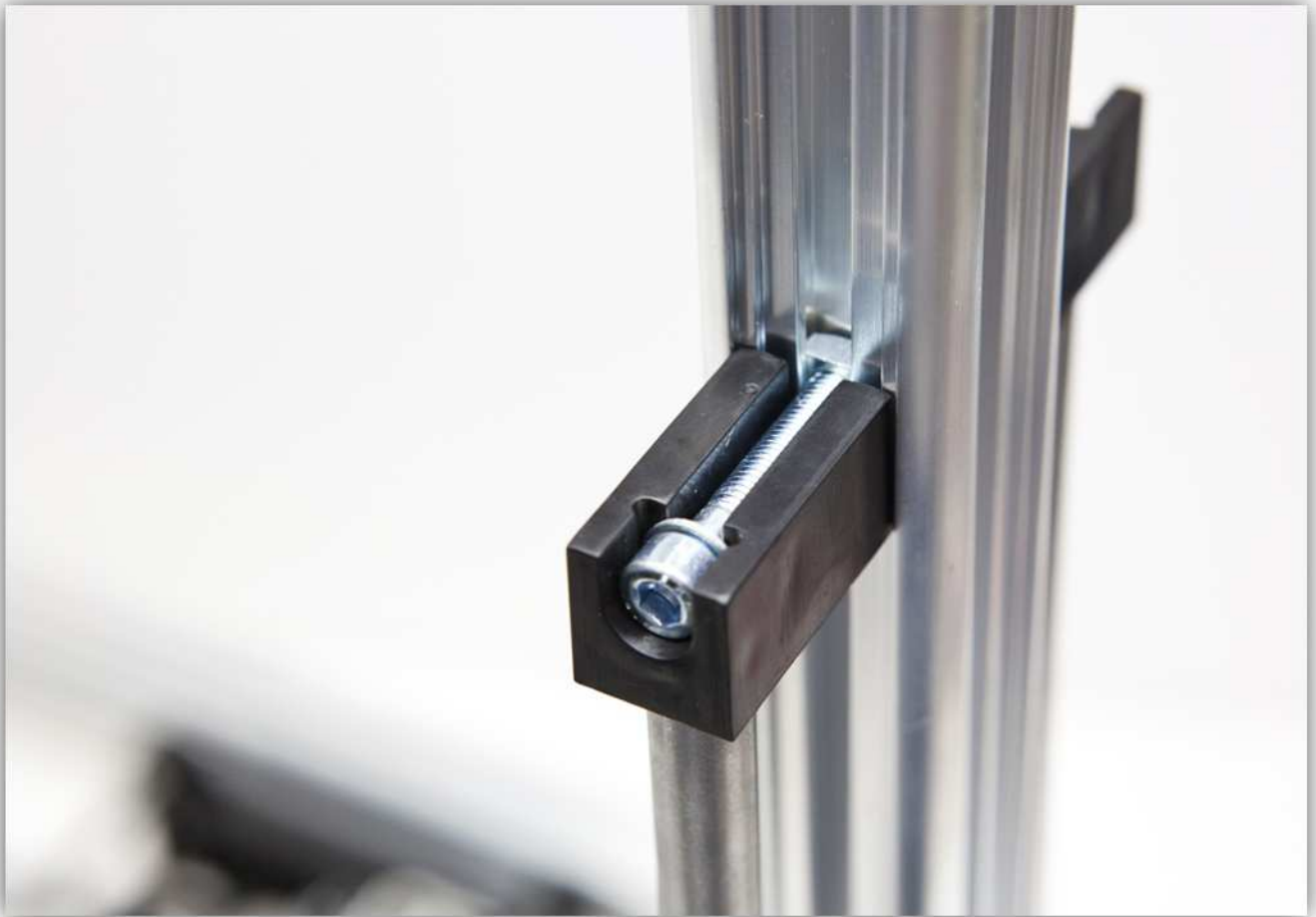

Draai de bouten vast. **Draai niet te stevig vast.**



Zorg ervoor dat de Z-WAGEN vrij naar omhoog en naar omlaag kan bewegen. Draai alle bouten nu stevig vast.



005 - HET RECHTER RECHTOPSTAANDE PROFIEL VAN HET FRAME MONTEREN

Neem een ALUMINIUM PROFIEL van 500 mm uit de doos.



Bevestig twee HOEKSTEUNEN (uit de doos) aan het ALUMINIUM PROFIEL van 500 mm.

